

OGÓLNA SPECYFIKACJA TECHNICZNA

I. OKREŚLENIE PRZEDMIOTU ZAMÓWIENIA

1.1. Rodzaj, nazwa i lokalizacja ogólna przedsięwzięcia

1.1.1. **Nazwa inwestycji:** Rozbudowa placu rekreacyjnego przy ulicy Kontkiewicza

1.1.2. **Lokalizacja:** Częstochowa, działka nr 179/1, obręb 62

1.2. **Rodzaj inwestycji:** roboty drogowe

1.3. Uczestnicy procesu inwestycyjnego:

1.3.1. **Zamawiający** Gmina Miasto Częstochowa
42-217 Częstochowa ul. Śląska 11/13

1.3.2. **Instytucja finansująca inwestycję:** Gmina Miasto Częstochowa
42-217 Częstochowa ul. Śląska 11/13

1.3.3. **Organ nadzoru budowlanego:** POWIATOWY INSPEKTORAT NADZORU
BUDOWLANEGO

1.3.4. **Wykonawca:** po rozstrzygnięciu przetargu.

1.4. Charakterystyka przedsięwzięcia.

Roboty drogowe związane z rozbudową terenu placu rodzinnej rekreacji, składającego się z placu zabaw i siłowni plenerowej w dzielnicy Wyczerpy-Aniołów w Częstochowie.

1.5. Dokumentacja techniczna określająca przedmiot zamówienia i stanowiąca podstawę do realizacji robót.

1.5.1. Projekt – dokumentacja techniczna – „TIM Architekci” s.c.

1.5.2. Przedmiar robót – P.W. „DAFLO-BUD” Dariusz Florjański

1.5.3. Spis szczegółowych specyfikacji technicznych

- ogólna specyfikacja techniczna
- szczegółowa specyfikacja techniczna:
 - prace przygotowawcze
 - roboty wykończeniowe

1.5.4. Zgodność robót z przedmiarem robót

Wykonawca jest odpowiedzialny za jakość prac i ich zgodność z przedmiarem robót, dokumentacją kontraktową i specyfikacjami technicznymi oraz instrukcjami zarządzającego realizacją umowy.

Wykonawca jest zobowiązany wykonywać wszystkie roboty ściśle według wskazówek zarządzającego realizacją umowy. Jeśli jednak w czasie realizacji robót okaże się, że wskazówki zarządzającego realizacją umowy wymagają uzupełnień wykonawca przygotowuje na własny koszt niezbędne rysunki i przedłoży je w czterech kopiach do akceptacji zarządzającemu realizacją umowy.

1.5.5. Określenia podstawowe:

obiekt budowlany - należy przez to rozumieć:

- a) **budynek** wraz z instalacjami i urządzeniami technicznymi,
- b) **budowla** stanowiącą całość techniczno-użytkową wraz z instalacjami i urządzeniami,
- c) **obiekt małej architektury**;

budynek - należy przez to rozumieć taki obiekt budowlany, który jest trwale związany z gruntem, wydzielony z przestrzeni za pomocą przegród budowlanych oraz posiada fundamenty i dach.

budowla - należy przez to rozumieć każdy obiekt budowlany nie będący budynkiem lub obiektem małej architektury, jak: lotniska, drogi, linie kolejowe, mosty, estakady, tunele, sieci techniczne, wolno stojące maszty antenowe, wolno stojące trwale związane z gruntem urządzenia reklamowe, budowle ziemne, obronne (fortyfikacje), ochronne, hydrotechniczne, zbiorniki, wolno stojące instalacje przemysłowe lub urządzenia techniczne, oczyszczalnie ścieków, składowiska odpadów, stacje uzdatniania wody, konstrukcje oporowe, nadziemne i podziemne przejścia dla pieszych, sieci uzbrojenia terenu, budowle sportowe, cmentarze, pomniki, a także części budowlane urządzeń technicznych (kotłów, pieców przemysłowych i innych urządzeń) oraz fundamenty pod maszyny i urządzenia, jako odrębne pod względem technicznym części przedmiotów składających się na całość użytkową.

robotą budowlaną - należy przez to rozumieć budowę, a także prace polegające na przebudowie, montażu, remoncie lub rozbiórce obiektu budowlanego.

remont - należy przez to rozumieć wykonywanie w istniejącym obiekcie budowlanym robót budowlanych polegających na odtworzeniu stanu pierwotnego, a nie stanowiących bieżącej konserwacji.

urządzenia budowlane - należy przez to rozumieć urządzenia techniczne związane z obiektem budowlanym zapewniające możliwość użytkowania obiektu zgodnie z jego przeznaczeniem, jak przyłącza i urządzenia instalacyjne, w tym służące oczyszczaniu lub gromadzeniu ścieków, a także przejazdy, ogrodzenia, place postojowe i place pod śmietniki

teren budowy - należy przez to rozumieć przestrzeń, w której prowadzone są roboty budowlane wraz z przestrzenią zajmowaną przez urządzenia zaplecza budowy.

aprobata techniczna - wyrobu, stwierdzająca jego przydatność do stosowania w budownictwie.

właściwy organ — należy przez to rozumieć organ nadzoru architektoniczno-budowlanego lub organ specjalistycznego nadzoru budowlanego.

wyrób budowlany - należy przez to rozumieć wyrób w rozumieniu przepisów o ocenie zgodności, wytworzony w celu wbudowania, wmontowania, zainstalowania lub zastosowania w sposób trwały w obiekcie budowlanym, wprowadzany do obrotu jako wyrób pojedynczy lub jako zestaw wyborów do stosowania we wzajemnym połączeniu stanowiącym integralną całość użytkową.

kierownik budowy - osoba wyznaczona przez Wykonawcę robót, upoważniona do kierowania robotami i do występowania w jego imieniu w sprawach realizacji kontraktu, ponosząca ustawową odpowiedzialność za prowadzoną budowę.

2. PROWADZENIE ROBÓT

2.1. Ogólne zasady wykonania robót.

Wykonawca jest odpowiedzialny za prowadzenie robót zgodnie z umową i ściśle przestrzeganie harmonogramu robót oraz za jakość zastosowanych materiałów i wykonanych robót, wymaganiami specyfikacji technicznych i programu zapewnienia jakości, projektu organizacji robót oraz poleceniami zamawiającego.

Decyzje Zamawiającego dotyczące akceptacji lub odrzucenia materiałów i elementów robót będą oparte na wymaganiach sformułowanych w umowie, szczegółowych specyfikacjach technicznych, a także w normach i wytycznych wykonania i odbioru robót.

Przy podejmowaniu decyzji Zamawiający uwzględni wyniki badań materiałów i jakości robót, dopuszczalne niedokładności normalnie występujące przy produkcji i przy badaniach materiałów, doświadczenia z przeszłości, wyniki badań naukowych oraz inne czynniki wpływające na rozważaną kwestię.

Polecenia Zamawiającego będą wykonywane nie później niż w czasie przez niego wyznaczonym, po ich otrzymaniu przez Wykonawcę, pod groźbą wstrzymania robót.

Skutki finansowe z tego tytułu poniesie Wykonawca.

Jakiegolwiek zmiany technologii Wykonawca przedstawi Zamawiającemu w postaci dokumentacji wykonawczej, która będzie podlegała zatwierdzeniu przed przystąpieniem do wykonania.

Czas prowadzenia tych zmian nie zmieni terminów wynikających z umowy i nie może być podstawą do zmiany terminów umowy oraz wartości robót. Powyższa procedura nie ma wpływu na zmianę harmonogramów czasowych.

Zmiany prowadzenia prac i nie zmieniające parametrów technicznych tych elementów wynikające z warunków w zastanej technice budowlanej.

2.2. Teren budowy

a) Charakterystyka terenu budowy.

Prace budowlane związane z zagospodarowaniem terenu w Częstochowie – w dzielnicy Wyczerpy-Aniołów

b) Przekazanie terenu budowy.

Zamawiający protokolarnie przekaze Wykonawcy teren budowy w czasie i na zasadach określonych w Umowie, przekaze wymagania i dane niezbędne do prawidłowej organizacji robót, a w szczególności wskaże teren przeznaczony na zaplecze budowy, informacje o możliwości korzystania z mediów.

c) Ochrona i utrzymanie terenu budowy.

Wykonawca będzie odpowiedzialny za ochronę placu budowy oraz wszystkich materiałów i elementów wyposażenie użytych do realizacji robót od chwili rozpoczęcia do ostatecznego odbioru robót.

Przez cały ten okres urzędnicy oraz ich elementy będą utrzymane w sposób satysfakcjonujący Zamawiającego. Może on wstrzymać realizację robót jeśli w jakimkolwiek czasie Wykonawca zaniedba swoje obowiązki w tym zakresie.

d) Ochrona własności i urządzeń.

Wykonawca jest odpowiedzialny za ochronę istniejących instalacji i urządzeń znajdujących się w obrębie placu budowy. Ma on obowiązek poinformować Zamawiającego o każdym przypadkowym uszkodzeniu tych urządzeń lub instalacji i będzie współpracował przy naprawie udzielając wszelkiej możliwej pomocy, która może być potrzebna dla jej przeprowadzenia.

Wykonawca będzie odpowiedzialny za jakiegolwiek szkody, spowodowane przez jego działania.

e) Zapewnienie bezpieczeństwa i ochrony zdrowia.

Podczas realizacji robót Wykonawca będzie przestrzegać przepisów dotyczących bezpieczeństwa i higieny pracy. W szczególności Wykonawca ma obowiązek zadbać, aby personel nie wykonywał pracy w warunkach niebezpiecznych, szkodliwych dla zdrowia oraz nie spełniających odpowiednich wymagań sanitarnych.

Zapewni wyposażenie w urządzenia socjalne, oraz odpowiednie wyposażenie i odzież wymagana dla ochrony życia i zdrowia personelu zatrudnionego na placu budowy.

Uważa się, że koszty zachowania zgodności z wspomnianymi powyżej przepisami bezpieczeństwa i ochrony zdrowia są wliczone w cenę umowną.

Wykonawca będzie stosował się do wszystkich przepisów prawnych obowiązujących w zakresie bezpieczeństwa przeciwpożarowego. Materiały łatwopalne będą składowane w sposób zgodny z odpowiednimi przepisami i zabezpieczone przed dostępem osób trzecich.

Wykonawca będzie odpowiedzialny i winien być ubezpieczony z tytułu wszelkich strat spowodowanych pożarem wywołanym jako rezultat realizacji robót albo przez personel Wykonawcy.
Materiały, które w sposób trwały są szkodliwe dla otoczenia, nie będą dopuszczone do użycia.

f) *Stosowanie się do prawa i do innych przepisów.*

Wykonawca zobowiązany jest znać wszystkie przepisy wydane przez władze centralne i miejscowe oraz inne przepisy i wytyczne, które są w jakikolwiek sposób związane z robotami i będzie w pełni odpowiedzialny za przestrzeganie tych praw, przepisów i wytycznych podczas prowadzenia robót.

2.3. Dokumenty budowy.

a) *Dziennik budowy.*

b) *Książka obmiaru.*

c) *Inne dokumenty budowy:*

- dokumenty wchodzące w skład umowy,
- protokół przekazania placu budowy Wykonawcy,
- protokoły odbioru robót,

3. ZAMAWIAJĄCY

Zamawiający sprawuje kontrolę zgodności realizacji robót budowlanych ze specyfikacjami technicznymi, przepisami, zasadami wiedzy technicznej oraz postanowieniami warunków umowy. Dla prawidłowej realizacji swoich obowiązków, zgodnie z przepisami prawa budowlanego, zamawiający pisemnie wyznacza inspektora nadzoru działającego w jego imieniu, w zakresie przekazanych mu uprawnień i obowiązków.

Wydawane przez niego polecenia, mają moc poleceń Zamawiającego.

4. MATERIAŁY I URZĄDZENIA.

4.1. Źródła pochodzenia materiałów i urządzeń.

Wszystkie wbudowane materiały i urządzenia instalowane w trakcie wykonania robót muszą być zgodne z wymaganiami określonymi w poszczególnych szczegółowych specyfikacjach technicznych.

Wszystkie wymienione tam materiały i urządzenia należy traktować jako elementy wzorcowe, których parametry techniczne, wizualne, parametry pracy, jak też parametry szczególne wynikające z założeń i wymagań inwestora, nie mogą podlegać zmianie.

4.2. Kontrola materiałów i urządzeń.

Zamawiający może okresowo kontrolować dostarczane na budowę materiały, żeby sprawdzić czy są one zgodne z wymaganiami szczegółowej specyfikacji technicznych. Zamawiający jest upoważniony do pobierania i badania próbek materiału niezależnie od Wykonawcy i na własny koszt, żeby sprawdzić jego własności. Wyniki tych prób stanowią mogą podstawę do aprobaty jakości danej partii materiałów. Jeżeli wyniki tych badań wykażą, że raporty Wykonawcy są niewiarygodne, to Zamawiający zleci wykonanie powtórnych lub dodatkowych badań.

Jeżeli powtórne badania potwierdzą zastosowanie przez Wykonawcę materiałów niezgodnych z normami to Wykonawca robót pokryje wszystkie koszty związane z badaniami i pobieraniem próbek. Zamawiający jest również upoważniony do przeprowadzania inspekcji w wytwórniach materiałów i urządzeń.

4.3. Atesty materiałów i urządzeń.

W przypadku materiałów, dla których w szczegółowych specyfikacjach technicznych wymagane są atesty, każda partia dostarczona na budowę musi posiadać atest określający w sposób jednoznaczny jej cechy. Przed wykonaniem przez Wykonawcę badań jakości materiałów, Zamawiający może dopuścić do użycia materiały posiadające atest producenta stwierdzający pełną zgodność tych materiałów z warunkami podanymi w szczegółowych specyfikacjach technicznych.

W przypadku gdy zostanie stwierdzona niezgodność właściwości przewidzianych do użycia materiałów i urządzeń z wymaganiami zawartymi w szczegółowych specyfikacjach technicznych nie zostaną one przyjęte do wbudowania.

4.4. Materiały nie odpowiadające wymaganiom jakościowym.

Materiały uznane przez Zamawiającego za niezgodne ze szczegółową specyfikacją techniczną muszą być niezwłocznie usunięte przez Wykonawcę z placu budowy lub złożone w miejscu wskazanym przez Inspektora nadzoru.

Każdy rodzaj robót, w którym znajdują się nie zbadane i nieakceptowane materiały, Wykonawca wykonuje na własne ryzyko, licząc się z jego nie przyjęciem i nie zapłaceniem.

4.5. Przechowywanie i składowanie materiałów i urządzeń.

Wykonawca jest zobowiązany zapewnić, żeby materiały i urządzenia tymczasowo składowane na budowie, były zabezpieczone przed uszkodzeniem.

Musi utrzymywać ich jakość i własności w takim stanie jaki jest wymagany w chwili wbudowania lub montażu. Muszą one w każdej chwili być dostępne dla przeprowadzenia inspekcji przez Zamawiającego, aż do chwili kiedy zostaną użyte.

5. SPRZĘT.

Wykonawca jest zobowiązany do używania jedynie takiego sprzętu, który nie spowoduje niekorzystnego wpływu na jakość wykonywanych robót i środowisko. Sprzęt, maszyny, urządzenia i narzędzia nie gwarantujące zachowania warunków umowy zostaną przez Zamawiającego zdyskwalifikowane i nie dopuszczone do robót.

6. TRANSPORT

Liczba i rodzaje środków transportu mają zapewnić prawidłową organizację robót.

7. KONTROLA JAKOŚCI ROBÓT

7.1. Zapewnienia jakości.

Do obowiązków Wykonawcy należy wykonanie robót zgodnie ze specyfikacjami oraz poleceniami i ustaleniami przekazanymi przez Zamawiającego.

7.2. Zasady kontroli jakości robót.

Wykonawca jest odpowiedzialny za pełną kontrolę robót i jakości zastosowanych materiałów.

7.3. Badania i pomiary.

Wszystkie badania i pomiary będą przeprowadzone zgodnie z wymaganiami norm.

8. OBMIAR ROBÓT

8.1. Ogólne zasady - obmiary.

Obmiar robót będzie określać faktyczny zakres wykonanych robót zgodnie z przedmiarem robót i specyfikacjami szczegółowymi, w jednostkach ustalonych w wycenionym przedmiarze robót.

Obmiar robót jest niezbędny do udokumentowania wykonanych robót ulegających zakryciu lub zanikających, robót rozbiórkowych oraz związanych z remontami, modernizacją lub przebudową obiektów budowlanych. Jakikolwiek błąd lub przeoczenie (opuszczenie) w ilościach podanych w przedmiarze robót lub specyfikacji technicznej nie zwalnia Wykonawcy od obowiązku ukończenia wszystkich robót. Obmiaru dokonuje Wykonawca po pisemnym powiadomieniu Zamawiającego o zakresie i terminie obmiaru. Powiadomienie powinno poprzedzać obmiar co najmniej o 3 dni przed tym terminem.

8.2. Zasady określania ilości robót i materiałów

Długości pomiędzy poszczególnymi punktami będą obmierzone poziomo, wzdłuż linii osiowej i podawane w [m]. Jeżeli szczegółowe specyfikacje techniczne nie wymagają dla określonych robót inaczej, objętości będą wyliczone w [m³], powierzchnie w [m²], a sprzęt i urządzenia [szt.]. Przy podawaniu długości, objętości i powierzchni stosuje się dokładność do dwóch miejsc po przecinku. Ilości, które mają być obmierzone wagowo, będą ważone w kilogramach lub tonach.

9. ODBIORY ROBÓT I PODSTAWY PŁATNOŚCI

9.1. Odbiory robót.

W zależności od ustaleń Specyfikacji szczegółowej, roboty podlegają następującym etapom odbioru, dokonywanym przez Inspektora nadzoru przy udziale Wykonawcy:

9.1.1. Odbiór robót zanikających i ulegających zakryciu.

Odbiór robót zanikających i ulegających zakryciu polega na finalnej ocenie ilości i jakości wykonywanych robót, które w dalszym procesie realizacji ulegają zakryciu.

Odbiór robót zanikających i ulegających zakryciu będzie dokonany w czasie umożliwiającym wykonanie ewentualnych korekt i poprawek bez hamowania postępu robót. Odbioru robót dokonuje Inspektor nadzoru. Gotowość danej części robót do odbioru zgłasza Wykonawca na piśmie.

Odbioru Inspektor nadzoru dokonuje w oparciu o wyniki wszelkich badań i pomiarów będących w zgodzie z przedmiarem robót, Specyfikacjami i innymi uzgodnionymi wymaganiami.

9.1.2. Odbiór końcowy robót.

Odbiór końcowy polega na finalnej ocenie rzeczywistego wykonania robót w odniesieniu do ich ilości, jakości i wartości. Całkowite zakończenie robót oraz gotowość do odbioru końcowego będzie zgłoszona przez Wykonawcę pisemnie Inspektorowi nadzoru.

Odbiór końcowy robót nastąpi w terminie ustalonym w Umowie, licząc od dnia potwierdzenia przez Inspektora nadzoru zakończenia robót i przekazania dokumentów, o których mowa w punkcie, Odbioru końcowego robót dokona Inspektor nadzoru w obecności Wykonawcy.

Odbierający roboty dokona ich oceny jakościowej na podstawie przedłożonych dokumentów, wyników badań i pomiarów, ocenie wizualnej oraz zgodności wykonania robót ze specyfikacjami szczegółowymi. W toku odbioru końcowego robót.

W przypadkach nie wykonania wyznaczonych robót poprawkowych lub robót uzupełniających w poszczególnych elementach konstrukcyjnych i wykończeniowych, Inspektor nadzoru przerwie swoje czynności i ustali nowy termin odbioru końcowego.

9.1.3. Dokumentacja odbiorowa.

Do odbioru końcowego Wykonawca jest zobowiązany przygotować następujące dokumenty:

- specyfikacje uzupełniające lub zamiennie,
- deklaracje zgodności lub certyfikaty zgodności wbudowanych materiałów, certyfikaty,

W przypadku, gdy wg komisji, roboty pod względem przygotowania dokumentacyjnego nie będą gotowe do odbioru końcowego, Zamawiający w porozumieniu z Wykonawcą wyznaczy ponowny termin odbioru końcowego.

Termin wykonania robót poprawkowych i robót uzupełniających wyznaczy komisja i stwierdzi ich wykonanie.

9.1.4. Odbiór pogwarancyjny

Odbiór pogwarancyjny polega na ocenie wykonanych robót związanych z usunięciem wad, które ujawniły się w okresie gwarancyjnym i rękojmi.

Odbiór pogwarancyjny będzie dokonany na podstawie oceny wizualnej obiektu z uwzględnieniem zasad opisanych w punkcie 9.1.2.

9.2. Podstawa płatności – wynagrodzenie ryczałtowe

10. DOKUMENTY ODNIESIENIA

10.1. Normy i normatywy

Wszystkie roboty należy wykonywać zgodnie z obowiązującymi w Polsce normami i normatywami. Wszystkie najważniejsze przepisy i normy dotyczące danego asortymentu robót są wyszczególnione w punkcie 10 każdej szczegółowej specyfikacji technicznej.

10.2. Przepisy prawne

Wykonawca jest zobowiązany znać wszystkie przepisy prawne wydawane zarówno przez władze państwowe jak i lokalne oraz inne regulacje prawne i wytyczne, które są w jakikolwiek sposób związane z prowadzonymi robotami i będzie w pełni odpowiedzialny za przestrzeganie tych regulacji i wytycznych w trakcie realizacji robót. Najważniejsze z nich to:

1. Ustawa Prawo budowlane z dnia 7 lipca 1994 r. (Dz.U. Nr 89/1994 poz.414) wraz z późniejszymi zmianami
2. Ustawa o planowaniu i zagospodarowaniu przestrzennym z dnia 27 marca 2003 r. (Dz.U.Nr 80/2003) wraz z późniejszymi zmianami
3. Ustawa z dnia 29 stycznia 2004 r. – Prawo zamówień publicznych (Dz. U. Nr 19, poz. 177).
4. Ustawa Prawo geodezyjne i kartograficzne z dnia 17.05.1989 r. (Dz.U. Nr 30/1989 poz.163) wraz z późniejszymi zmianami Rozporządzenie Ministra Gospodarki Przestrzennej i Budownictwa z dnia 19.12.1994r. w sprawie dopuszczenia do stosowania w budownictwie nowych materiałów oraz nowych metod wykonywania robót budowlanych (Dz.U. Nr 10/1995, poz. 48).

Wykonawca będzie przestrzegał praw autorskich i patentowych.

Będzie w pełni odpowiedzialny za spełnianie wszystkich wymagań prawnych w odniesieniu do używanych opatentowanych urządzeń lub metod.

Będzie informował zarządzającego realizacją umowy o swoich działaniach w tym zakresie, przedstawiając kopie atestów i innych wymaganych świadectw.

SZCZEGÓŁOWA SPECYFIKACJA TECHNICZNA

Część budowlana

- I. CPV 45111200-0 – Roboty ziemne
- II. CPV 45233252-0 - ROBOTY DROGOWE - PODŁOŻE Z TŁUCZNIĄ KAMIENNEGO
- III. CPV 45233252-0 ROBOTY DROGOWE – CHODNIKI Z KOSTKI BETONOWEJ
- IV. CPV 45233252-0 ROBOTY DROGOWE - KRAWĘŻNIKI BETONOWE
- V. CPV 45233252-0 ROBOTY DROGOWE - OBRZEŻA CHODNIKOWE
- VI. CPV 45223820-0 - Elementy wyposażenia

ZAWARTOŚĆ OPRACOWANIA:

1. WSTĘP
2. MATERIAŁY
3. SPRZĘT
4. TRANSPORT
5. WYKONANIE
6. KONTROLA JAKOŚCI ROBÓT
7. OBMIAR ROBÓT
8. ODBIÓR ROBÓT I JEGO RODZAJE
9. PODSTAWY PŁATNOŚCI
10. DOKUMENTY ODNIESIENIA I NORMY

1. WSTĘP

1.1. Przedmiot Specyfikacji Technicznej

Przedmiotem opracowania jest rozbudowa placu rekreacji w Częstochowie, ul. Kontkiewicza.

1.2. Zakres stosowania Specyfikacji technicznej

Specyfikacja Techniczna jest stosowana, jako dokument przetargowy i kontraktowy przy zleceniu i realizacji robót jw.

1.3. Przedmiot i zakres prac budowlanych

Prace budowlane związane są z rozbudową placu rekreacji przy ul. Kontkiewicza w Częstochowie.

Zakres prac obejmuje wykonanie:

- Uporządkowanie terenu
- Wykonanie nawierzchni bezpiecznych pod montaż urządzeń
- Montaż urządzeń
- Montaż elementów małej architektury (ustawienia ławek, koszy na śmieci,)
- Wyrównanie i oczyszczenie przylegającego terenu
- Odtworzenie trawników
- Nasadzenie zieleni niskiej i wysokiej
- Montaż latarni solarnych

Zakres rzeczowy robót zgodnie z przedmiarem robót oraz wskazaniem Inspektora nadzoru:

2. MATERIAŁY

2.1. Przyjęte materiały.

Materiały i technologie wykonawcze podano w przedmiarze robót i wykonywać zgodnie z zaleceniami inspektora nadzoru. Wszelkie materiały jw. można zastąpić równoważnymi produktami

o takich samych parametrach estetycznych, funkcjonalnych i technicznych, popartych odpowiednimi certyfikatami, świadectwami dopuszczenia, atestami.

Każda zamiana materiałów wymaga pisemnej zgody Inspektora nadzoru.

2.2. Składowanie materiałów

Materiały powinny być składowane w oryginalnych opakowaniach, w warunkach zgodnych z zaleceniami producenta, odpowiednio zabezpieczone.

2.3. Zapewnienie jakości

Niedopuszczalne jest wbudowanie materiałów posiadających niewłaściwe parametry np.: zawilgoconych, skorodowanych, o niewłaściwej geometrii itp. lub przeterminowanych.

3. SPRZĘT.

Roboty można wykonywać jedynie przy użyciu sprzętu niewpływającego niekorzystnie na jakość wykonywanych robót, zgodnego z ofertą Wykonawcy oraz zaakceptowanego przez Inspektora nadzoru.

4. TRANSPORT.

Materiały i sprzęt mogą być przewożone dowolnymi środkami transportu, w sposób zabezpieczający je przed spadaniem, przesuwaniem lub przed uszkodzeniem.

5. WYKONANIE ROBÓT.

Wykonawca przedstawi Inspektorowi nadzoru do akceptacji harmonogram uwzględniający wszystkie warunki, w jakich będą wykonywane roboty.

Wszystkie roboty wykonywać zgodnie z przedmiarem robót i Specyfikacjami Technicznymi wykonania i odbioru poszczególnych robót.

6. KONTROLA JAKOŚCI

Sprawdzenie i odbiór robót winny być wykonane zgodnie z normami i wskazaniem.

7. OBMIAR ROBÓT

Obmiar robót będzie określał faktyczny zakres wykonywanych robót zgodnie z SST, w jednostkach ustalonych w przedmiarze. Wszystkie urządzenia i sprzęt pomiarowy, stosowany w czasie obmiaru robót będą zaakceptowane przez Inspektora nadzoru i utrzymywane w dobrym stanie, w całym okresie trwania robót. Obmiar robót zanikających przeprowadza się w czasie ich wykonywania. Obmiar robót podlegających zakryciu przeprowadza się przed ich zakryciem. Wyniki obmiaru będą wpisane do księgi obmiarów.

8. ODBIÓR ROBÓT I JEGO RODZAJE

Roboty winny podlegać następującym etapom odbioru:

- a) odbiorowi robót zanikających i ulegających zakryciu,
- b) odbiorowi częściowemu,
- c) odbiorowi końcowemu,
- d) odbiorowi ostatecznemu, dokonywanym przez Inwestora z udziałem wykonawcy jak w OST – Ogólnej Specyfikacji Technicznej .

9. PODSTAWY PŁATNOŚCI

Zgodnie z warunkami umowy – wynagrodzenie ryczałtowe.

10. DOKUMENTY ODNIESIENIA I NORMY.

- a) normy i normatywy
- b) przepisy prawne

SZCZEGÓŁOWA SPECYFIKACJA TECHNICZNA WYKONANIA I ODBIORU ROBÓT.

I. CPV - 45111200-0 – Roboty ziemne

1. WSTĘP.

1.1. Przedmiot SST

Przedmiotem niniejszej szczegółowej specyfikacji technicznej są wymagania dotyczące wykonania i odbioru robót ziemnych związanych z rozbudową placu rekreacji w Częstochowie, ul. kontkiewicza.

1.2. Zakres stosowania SST

Szczegółowa specyfikacja techniczna jest stosowana jako dokument przetargowy i kontraktowy przy zlecaniu i realizacji robót wymienionych w pkt.1.1.

1.3. Zakres robót objętych SST

Roboty, których dotyczy specyfikacja, obejmują wszystkie czynności umożliwiające i mające na celu wykonanie robót ziemnych w czasie rozbudowy placu.

- B..01.01 zdjęcie warstwy humusu
- B..01.02 korytowanie wraz z profilowaniem i zagęszczeniem podłoża

1.4. Określenia podstawowe

Określenia podane w niniejszej SST są zgodne z obowiązującymi odpowiednimi normami.

1.5. Ogólne wymagania dotyczące robót.

Wykonawca robót jest odpowiedzialny za jakość ich wykonania oraz za zgodność z SST i poleceniami Inspektora nadzoru.

2. MATERIAŁY.

Nie występują.

3. SPRZĘT.

3.1. Roboty można wykonać przy użyciu niżej wymienionego typu sprzętu.

3.2. Zdjęcie warstwy humusu

- spycharki
- równiarki
- łopaty, szpadle, i inny sprzęt ręczny – miejscach gdzie wykonanie robót sprzętem mechanicznym nie jest możliwe

3.3. Korytowanie wraz z profilowaniem i zagęszczeniem podłoża

- Drobny sprzęt ręczny do profilowania ręcznego, w miejscach gdzie nie można wykorzystać sprzęt mechaniczny

4. TRANSPORT.

Materiały i elementy mogą być przewożone dowolnymi środkami transportu.

Jednocześnie winny one być dostosowane do kategorii gruntu (materiału), jego objętości, technologii odspajania i załadunku oraz od odległości transportu.

Wydajność środków transportu powinna być ponadto dostosowana do wydajności sprzętu stosowanego do urabiania i wbudowania gruntu (materiał)

Zwiększenie odległości transportu ponad wielkości zatwierdzone nie może być podstawą roszczeń Wykonawcy, dotyczących dodatkowej zapłaty za transport, o ile zwiększone odległości nie zostały wcześniej zaakceptowane na piśmie przez Inspektora Nadzoru.

5. WYKONANIE ROBÓT.

5.1. Ogólne zasady wykonywania robót ziemnych.

5.1.1. Zdjęcie warstwy humusu

Warstwa humusu winna być zdjęta i przetransportowana na miejsce wskazane przez Zamawiającego.

Humus należy zdejmować mechanicznie z zastosowaniem koparki na podwoziu gąsienicowym lub spycharek oraz dodatkowo stosować ręczne wykonanie robót jako uzupełnienie prac wykonanych mechanicznie.

Warstwę humusu należy zdjąć z powierzchni całego pasa (obszaru) robót ziemnych, kóra jest określona w dokumentacji projektowej oraz w innych miejscach wskazanych przez Inspektora Nadzoru.

Humus należy zdjąć na pełnej grubości jego zalegania według faktycznego stanu jego występowania.

Nie należy zdejmować humusu w czasie intensywnych opadów i bezpośrednio po nich, aby uniknąć zanieczyszczenia gliną lub innym gruntem nieorganicznym. Należy pozostawić część humusu do późniejszego wykorzystania np. przysadzeniu zieleni.

5.1.2. Korytownie wraz z profilowaniem i zagęszczeniem podłoża.

Wykonawca winien przystąpić do wykonania koryta oraz profilowania i zagęszczenia podłoża bezpośrednio przed rozpoczęciem robót przygotowawczych.

W wykonanym korycie oraz po wyprofilowanym zagęszczonym podłożu nie może odbywać się ruch budowlany, nie związany bezpośrednio z wykonaniem pierwszej warstwy nawierzchni.

5.1.2.1. Wykonanie koryta.

Korytownie należy przewidzieć tylko w miejscach wskazanych w Dokumentacji projektowej.

Rodzaj sprzętu należy dostosować do rodzaju gruntu, w którym prowadzone są roboty i do trudności jego odspajania. Koryto należy wykonać ręcznie lub mechanicznie. Sposób wykonania musi być zaakceptowany przez Inspektora Nadzoru.

Grunt odspojony w czasie wykonania koryta powinien być odwieziony na odkład w miejsce wskazane przez Inspektora Nadzoru.

5.1.2.2. Profilowanie i zagęszczenie podłoża.

Przed przystąpieniem do profilowania podłoża powinno być oczyszczone ze wszystkich zanieczyszczeń.

Po oczyszczeniu powierzchni podłoża należy sprawdzić czy istniejące rzędne terenu umożliwiają uzyskanie po profilowaniu zaprojektowanych rzędnych podłoża czyli dostosowania do istniejącego ukształtowania terenu. Zaleca się, aby rzędne terenu przed profilowaniem były o co najmniej 5 cm wyższe niż projektowane rzędne podłoża.

Jeżeli powyższy warunek nie jest spełniony i występują zaniżenia poziomu w podłożu przewidzianym do profilowania Wykonawca powinien spulchnić podłoża na głębokość zaakceptowaną przez Inspektora Nadzoru, dowieźć dodatkowy grunt spełniający wymagania obowiązujące dla górnej strefy korpusu, w ilości koniecznej do uzyskania wymaganych rzędnych wysokościowych i zagęścić warstwę do uzyskania wartości wskaźnika zagęszczenia $is=0,97$ w skali Proctora.

Do profilowania podłoża należy stosować drobny sprzęt ręczny. Ścięty grunt powinien być przetransportowany na miejsce wskazane przez Zamawiającego. Bezpośrednio po profilowaniu podłoża należy przystąpić do jego zagęszczenia. Zagęszczenie podłoża należy kontynuować do osiągnięcia wskaźnika zagęszczenia nie mniejszego $is=0,97$ w skali Proctora. Wilgotność gruntu podłoża podczas zagęszczenia powinna być równa wilgotności optymalnej z tolerancją -20% do +10%.

5.1.2.3. Utrzymanie koryta oraz wyprofilowanego i zagęszczonego podłoża.

Podłoża (koryto) po wyprofilowaniu i zagęszczeniu powinno być utrzymane w dobrym stanie.

Jeżeli po wykonaniu robót związanych z profilowaniem i zagęszczeniem podłoża nastąpi przerwa w robotach i Wykonawca nie przystąpi natychmiast do układania warstw nawierzchni, to powinien on zabezpieczyć podłoże przed nadmiernym zawilgoceniem, np. przez rozłożenie folii lub w inny sposób zaakceptowany przez Inspektora Nadzoru. Jeżeli wyprofilowane i zagęszczone podłoże uległo nadmiernemu zawilgoceniu, to do układania kolejnej warstwy można przystąpić dopiero po jego naturalnym osuszeniu.

Po osuszeniu podłoża Inspektor Nadzoru oceni jego stan i ewentualnie zaleci wykonanie niezbędnych napraw. Jeżeli zawilgocenie nastąpiło wskutek zaniedbania Wykonawcy, to naprawę wykona na własny koszt.

6. KONTROLA JAKOŚCI.

6.1. Ogólne zasady kontroli jakości robót, podano w „Wymagania ogólne pkt.6.

6.1.1. Zdjęcie humusu.

Sprawdzenie jakości robót polega na wizualnej ocenie kompletności usunięcia humusu.

6.1.2. Korytowanie wraz z profilowaniem i zagęszczeniem.

Szerokość koryta nie może różnić się od szerokości projektowanej o więcej niż +10cm i – 5cm.

Nierówności podłużne i poprzeczne koryta i profilowanego podłoża należy mierzyć 4-ro metrową łatą zgodnie z normą BN-68/8931-04. Nierówności nie mogą przekraczać 20mm.

6.1.3. Zagęszczenie koryta (profilowanego podłoża).

Wskaźnik zagęszczenia koryta i wyprofilowanego podłoża określonego wg. BN-77/8931-12 nie powinien być mniejszy od $i_s=0,97$ w skali Proctora. Jeśli jako kryterium dobrego zagęszczenia stosuje się porównanie wartości modułów odkształcenia, to wartość stosunku wtórnego do pierwotnego modułu odkształcenia, określonego zgodnie z normą BN-64/8931-02 nie powinna być większa od 2,2.

Wilgotność w czasie zagęszczenia należy badać wg PN-B-06714-17. Wilgotność gruntu podłoża powinna być równa wilgotności optymalnej z tolerancją -20% do +10%.

Wszystkie powierzchnie które wykazują większe odchylenia cech geometrycznych od określonych w pkt. 6.1. powinny być naprawione przez spalanie do głębokości co najmniej 10cm, wyrównanie i powtórne zagęszczenie. Dodanie nowego materiału bez spalania wykonanej warstwy, jest niedopuszczalne.

7. OBMIAR ROBÓT.

Jednostką obmiarową robót jest m². Ilość robót określa się na podstawie przedmiaru robót z uwzględnieniem zmian zaakrobowanych przez Inżyniera i sprawdzonych w naturze.

8. ODBIÓR ROBÓT.

Roboty ziemne uznaje się za wykonane zgodnie z dokumentacją projektową, ST i wymaganiami Inspektora nadzoru, jeżeli wszystkie pomiary i badania z zachowaniem tolerancji wg pkt 6 dały wynik pozytywny.

9. PODSTAWY PŁATNOŚCI.

Zgodnie z warunkami umowy – wynagrodzenie ryczałtowe.

10. PRZEPISY ZWIĄZANE.

[1] PN-B-04481 Grunty budowlane. badania próbek gruntu.

[2] PN-B-06714-17 Kruszywa mineralne. Badania. oznaczenia wilgotności.

[3] BN-64/8931-02 Drogi samochodowe. Oznaczenia modułu odkształcenia

- [4] BN-68/8931-04 nawierzchni podatnych i podłoża przez obciążenie płytą.
Drogi samochodowe. Pomiar równości nawierzchni
plano grafem i łąką.
- [5] BN-77/8931-12 Oznaczenia wskaźnika zagęszczenia gruntu.
- [6] PN-B-02480 Grunty budowlane. Określenia. Symbole. Podział i opis gruntów.

SPECYFIKACJE TECHNICZNE WYKONANIA I ODBIORU ROBÓT BUDOWLANYCH SST-2.3

II. Kod CPV 45233252-0 - ROBOTY DROGOWE - PODŁOŻE Z TŁUCZNIĄ KAMIENNEGO

1. WSTĘP

1.1. Przedmiot SST

Przedmiotem niniejszej szczegółowej specyfikacji technicznej są wymagania dotyczące wykonania i odbioru robót związanych z wykonywaniem podbudowy z tłucznią kamiennego.

1.2. Zakres stosowania SST

Szczegółowa specyfikacja techniczna jest stosowana jako dokument przetargowy i kontraktowy przy zleceniu i realizacji robót wymienionych w pkt. 1.1.

1.3. Zakres robót objętych SST

Roboty, których dotyczy specyfikacja, obejmują wszystkie czynności umożliwiające i mające na celu wykonanie robót dotyczących wykonania podbudowy z tłucznią kamiennego.

1.4. Określenia podstawowe

Określenia podane w niniejszej SST są zgodne z obowiązującymi odpowiednimi normami.

1.5. Ogólne wymagania dotyczące robót

Wykonawca robót jest odpowiedzialny za jakość wykonania robót, ich zgodność z dokumentacją projektową, SST i poleceniami Inspektora nadzoru inwestorskiego.

2. MATERIAŁY

2.1. Wymagania dla kruszyw

Do wykonania podbudowy należy użyć następujące rodzaje kruszywa, według PN-B-11112 [8]:

- tłuźceń od 31,5 mm do 63 mm,
- kliniec od 20 mm do 31,5 mm,
- kruszywo do klinowania - kliniec od 4 mm do 20 mm.

Inspektor nadzoru inwestorskiego może dopuścić do wykonania podbudowy inne rodzaje kruszywa, wybrane spośród wymienionych w PN-S-96023 [9], dla których wymagania zostaną określone w SST.

Jakość kruszywa powinna być zgodna z wymaganiami normy PN-B-11112 [8], określonymi dla:

- klasy co najmniej II - dla podbudowy zasadniczej,
- klasy II i III- dla podbudowy pomocniczej.

Do jednowarstwowych podbudów lub podbudowy zasadniczej należy stosować kruszywo gatunku co najmniej 2. Wymagania dla kruszywa przedstawiono w tablicach 1 i 2 niniejszej specyfikacji

Tablica 1 Wymagania dla tłucznia i kłińca, wg PN-B-11112 [8]

Lp.	Właściwości	Klasa II	Klasa III
1	Ścieralność w bębnie Los Angeles, wg PN-B-06714-42 [7]: a) po pełnej liczbie obrotów, % ubytku masy, nie więcej niż: - w tłuczniu - w kłińcu b) po 1/5 pełnej liczby obrotów, % ubytku masy w stosunku do ubytku masy po pełnej liczbie obrotów, nie więcej niż:	35 40 30	50 50 35
2	Nasiąkliwość, wg PN-B-06714-18 [4], % m/m, nie więcej niż: a) dla kruszyw ze skał magmowych i przeobrażonych b) dla kruszyw ze skał osadowych	2,0 3,0	3,0 5,0
3	Odporność na działanie mrozu, wg PN-B-06714-19 [5], % ubytku masy, nie więcej niż: a) dla kruszyw ze skał magmowych i przeobrażonych b) dla kruszyw ze skał osadowych	4,0 5,0	10,0 10,0
4	Odporność na działanie mrozu według zmodyfikowanej metody bezpośredniej, wg PN-B-06714-19 [5] i PN-B-11112 [8], % ubytku masy, nie więcej niż: - w kłińcu - w tłuczniu	30 nie bada się	nie bada się nie bada się

Tablica 2 Wymagania dla tłucznia i kłińca w zależności od warstwy podbudowy tłuczniowej, wg PN-B-11112 [8]

Lp.	Właściwości	Podbudowa jednowarstwowa lub podbudowa zasadnicza	Podbudowa pomocnicza
1	Uziarnienie, wg PN-B-06714-15 [2] a) zawartość ziarn mniejszych niż 0,075 mm, odsianych na mokro, % m/m, nie więcej niż: - w tłuczniu - w kłińcu b) zawartość frakcji podstawowej, % m/m, nie mniej niż: - w tłuczniu i w kłińcu c) zawartość podziarna, % m/m, nie więcej niż: - w tłuczniu i w kłińcu d) zawartość nadziarna, % m/m, nie więcej niż: - w tłuczniu i w kłińcu	3 4 75 15 15	4 5 65 25 20
2	Zawartość zanieczyszczeń obcych, wg PN-B-06714-12 [1], % m/m, nie więcej niż: - w tłuczniu i w kłińcu	0,2	0,3
3	Zawartość ziarn nieforemnych, wg PN-B-06714-16 [3], % m/m, nie więcej niż: - w tłuczniu - w kłińcu	40 nie bada się	45 nie bada się
4	Zawartość zanieczyszczeń organicznych, barwa cieczy wg PN-B-06714-26 [6]: - w tłuczniu i w kłińcu, barwa cieczy nie ciemniejsza niż:	wzorcowa	

2.2. Woda

Woda użyta przy wykonywaniu zagęszczania i klinowania podbudowy może być studzienna lub z wodociągu, bez specjalnych wymagań.

3. SPRZĘT

Wykonawca przystępujący do wykonania podbudowy z tłucznia kamiennego powinien wykazać się możliwością korzystania z następującego sprzętu:

- równiarek lub układarek kruszywa do rozkładania tłucznia i kłińca,
- rozsypywarek kruszywa do rozłożenia kłińca,
- walców statycznych gładkich do zagęszczania kruszywa grubego,
- walców wibracyjnych lub wibracyjnych zagęszczarek płytowych do klinowania kruszywa grubego kłińcem,
- szczotek mechanicznych do usunięcia nadmiaru kłińca,
- walców ogumionych lub stalowych gładkich do końcowego dogęszczenia,
- przewoźnych zbiorników do wody zaopatrzonych w urządzenia do rozpryskiwania wody.

4. TRANSPORT

Kruszywa można przewozić dowolnymi środkami transportu w warunkach zabezpieczających je przed zanieczyszczeniem, zmieszaniem z innymi materiałami, nadmiernym wysuszeniem i zawilgoceniem.

5. WYKONYWANIE ROBÓT

5.1. Przygotowanie podłoża

Podłoże pod podbudowę tłuczniową powinno spełniać wymagania określone w SST-18. Podbudowa tłuczniowa powinna być ułożona na podłożu zapewniającym nieprzenikanie drobnych cząstek gruntu do warstwy podbudowy. Na gruncie spoistym, pod podbudowę tłuczniową powinna być ułożona warstwa odcinająca lub wykonane ulepszenie podłoża. W przypadku zastosowania pomiędzy warstwą podbudowy tłuczniowej a spoistym gruntem podłoża warstwy odcinającej albo odsączającej, powinien być spełniony warunek nieprzenikania cząstek drobnych, wyrażony wzorem:

$$\frac{D_{15}}{d_{85}} \leq 15$$

gdzie: D_{15} - wymiar sita, przez które przechodzi 15% ziarn warstwy odcinającej albo odsączającej,

d_{85} - wymiar sita, przez które przechodzi 85% ziarn gruntu podłoża.

Podbudowa powinna być wytyczona w sposób umożliwiający jej wykonanie zgodnie z dokumentacją projektową lub według zaleceń Inspektora nadzoru inwestorskiego, z tolerancjami określonymi w niniejszych specyfikacjach. Paliki lub szpilki do prawidłowego ukształtowania podbudowy powinny być wcześniej przygotowane. Paliki lub szpilki powinny być ustawione w osi drogi i w rzędach równoległych do osi drogi lub w inny sposób zaakceptowany przez Inspektora nadzoru inwestorskiego.

Rozmieszczenie palików lub szpilek powinno umożliwiać naciągnięcie sznurków lub linek do wytyczenia robót w odstępach nie większych niż co 10 m.

5.2. Wbudowanie i zagęszczenie kruszywa

Minimalna grubość warstwy podbudowy z tłucznia nie może być po zagęszczeniu mniejsza od 1,5-krotnego wymiaru największych ziarn tłucznia. Maksymalna grubość warstwy podbudowy po zagęszczeniu nie może przekraczać 20 cm. Podbudowę o grubości powyżej 20 cm należy

wykonywać w dwóch warstwach. Kruszywo grube powinno być rozłożone w warstwie o jednakowej grubości, przy użyciu układarki albo równiarki. Grubość rozłożonej warstwy luźnego kruszywa powinna być taka, aby po jej zagęszczeniu i zaklinowaniu osiągnęła grubość projektowaną. Kruszywo grube po rozłożeniu powinno być przywałowane dwoma przejściami walca statycznego, gładkiego o nacisku jednostkowym nie mniejszym niż 30 kN/m. Zagęszczanie podbudowy o przekroju daszkowym powinno rozpocząć się od krawędzi i stopniowo przesuwając się pasami podłużnymi, częściowo nakładającymi się w kierunku osi jezdni. Zagęszczenie podbudowy o jednostronnym spadku poprzecznym powinno rozpocząć się od dolnej krawędzi i przesuwając się pasami podłużnymi, częściowo nakładającymi się, w kierunku jej górnej krawędzi. W przypadku wykonywania podbudowy zasadniczej, po przywałowaniu kruszywa grubego należy rozłożyć kruszywo drobne w równej warstwie, w celu zaklinowania kruszywa grubego. Do zagęszczania należy użyć walca wibracyjnego o nacisku jednostkowym co najmniej 18 kN/m, albo płytową zagęszczarką wibracyjną o nacisku jednostkowym co najmniej 16 kN/m². Grubość warstwy luźnego kruszywa drobnego powinna być taka, aby wszystkie przestrzenie warstwy kruszywa grubego zostały wypełnione kruszywem drobnym. Jeżeli to konieczne, operacje rozkładania i wwibrowywanie kruszywa drobnego należy powtarzać aż do chwili, gdy kruszywo drobne przestanie penetrować warstwę kruszywa grubego. Po zagęszczeniu cały nadmiar kruszywa drobnego należy usunąć z podbudowy szczotkami tak, aby ziarna kruszywa grubego wystawały nad powierzchnię od 3 do 6 mm. Następnie warstwa powinna być przywałowana walcem statycznym gładkim o nacisku jednostkowym nie mniejszym niż 50 kN/m, albo walcem ogumionym w celu dogęszczenia kruszywa poluzowanego w czasie szczotkowania.

5.3. Utrzymanie podbudowy

Podbudowa po wykonaniu, a przed ułożeniem następnej warstwy, powinna być utrzymywana w dobrym stanie. Jeżeli Wykonawca będzie wykorzystywał, za zgodą Inżyniera, gotową podbudowę do ruchu budowlanego, to jest obowiązany naprawić wszelkie uszkodzenia podbudowy, spowodowane przez ten ruch. Koszt napraw wynikłych z niewłaściwego utrzymania podbudowy obciąża Wykonawcę robót.

6. KONTROLA JAKOŚCI

6.1. Badania przed przystąpieniem do robót

Przed przystąpieniem do robót Wykonawca powinien wykonać badania kruszyw przeznaczonych do wykonania robót i przedstawić wyniki tych badań Inspektorowi nadzoru inwestorskiego w celu akceptacji. Badania te powinny obejmować wszystkie właściwości kruszywa określone w pkt 2.1 i tablicach 1 i 2 niniejszych SST

6.2. Badania w czasie robót

6.2.1. Częstotliwość oraz zakres badań i pomiarów

Częstotliwość oraz zakres badań podano w tablicy 3.

Tablica 3. Częstotliwość oraz zakres badań przy budowie podbudowy z tłuczni kamienno-

Lp.	Wyszczególnienie badań	Częstotliwość badań	
		Minimalne ilości badań na dziennej działce roboczej	Maksymalna powierzchnia podbudowy na jedno badanie (m ²)
1	Uziarnienie kruszyw		
2	Zawartość zanieczyszczeń obcych w kruszywie	2	600
3	Zawartość ziarn nieforemnych w kruszywie		
4	Ścieralność kruszywa	6000	

5	Nasiąkliwość kruszywa	i przy każdej zmianie źródła pobierania materiałów
6	Odporność kruszywa na działanie mrozu	
7	Zawartość zanieczyszczeń organicznych	

6.2.2. Badania właściwości kruszywa

Próbki należy pobierać w sposób losowy z rozłożonej warstwy, przed jej zagęszczeniem. Wyniki badań powinny być na bieżąco przekazywane Inspektorowi nadzoru inwestorskiego. Badania pełne kruszywa, obejmujące ocenę wszystkich właściwości określonych w pkt 2.1 powinny być wykonywane przez Wykonawcę z częstotliwością gwarantującą zachowanie jakości robót i zawsze w przypadku zmiany źródła pobierania materiałów oraz na polecenie Inspektora nadzoru inwestorskiego. Próbki do badań pełnych powinny być pobierane przez Wykonawcę w sposób losowy, w obecności Inspektora nadzoru inwestorskiego.

6.3. Wymagania dotyczące nośności i cech geometrycznych podbudowy

6.3.1. Częstotliwość oraz zakres pomiarów

Częstotliwość oraz zakres pomiarów podano w tablicy 4.

Tablica 4. Częstotliwość oraz zakres pomiarów wykonanej podbudowy z tłuczni kamienno

Lp.	Wyszczególnienie badań i pomiarów	Minimalna częstotliwość pomiarów
1	Szerokość podbudowy	10 razy na 1 km
2	Równość podłużna	w sposób ciągly planografem albo co 20 m łąką na każdym pasie ruchu
3	Równość poprzeczna	10 razy na 1 km
4	Spadki poprzeczne ^{*)}	10 razy na 1 km
5	Rzędne wysokościowe	co 100 m w osi jezdni i na jej krawędziach
6	Ukształtowanie osi w planie ^{*)}	co 100 m
7	Grubość podbudowy	Podczas budowy: w 3 punktach na każdej działce roboczej, lecz nie rzadziej niż raz na 400 m ² Przed odbiorem: w 3 punktach, lecz nie rzadziej niż raz na 2000 m ²
8	Nośność podbudowy	nie rzadziej niż raz na 3000 m ²

^{*)} Dodatkowe pomiary spadków poprzecznych i ukształtowanie osi w planie należy wykonać w punktach głównych łuków poziomych.

6.3.2. Szerokość podbudowy

Szerokość podbudowy nie może różnić się od szerokości projektowanej o więcej niż +10 cm, -5 cm. Na jezdniach bez krawężników szerokość podbudowy powinna być większa od szerokości warstwy wyżej leżącej o co najmniej 25 cm lub o wartość wskazaną w dokumentacji projektowej.

6.3.3. Równość podbudowy

Nierówności podłużne podbudowy należy mierzyć 4-metrową łąką lub planografem, zgodnie z normą BN-68/8931-04 [11]. Nierówności poprzeczne podbudowy należy mierzyć 4-metrową łąką. Nierówności podbudowy nie mogą przekraczać:

- 12 mm dla podbudowy zasadniczej,
- 15 mm dla podbudowy pomocniczej.

6.3.4. Spadki poprzeczne podbudowy

Spadki poprzeczne podbudowy na prostych i łukach powinny być zgodne z dokumentacją projektową z tolerancją $\pm 0,5\%$.

6.3.5. Rzędne wysokościowe podbudowy

Różnice pomiędzy rzędnymi wysokościowymi podbudowy i rzędnymi projektowanymi nie powinny przekraczać + 1 cm, -2 cm.

6.3.6. Ukształtowanie osi w planie

Oś podbudowy w planie nie może być przesunięta w stosunku do osi projektowanej o więcej niż 3 cm dla autostrad i dróg ekspresowych lub o więcej niż ± 5 cm dla pozostałych dróg.

6.3.7. Grubość podbudowy

Grubość podbudowy nie może różnić się od grubości projektowanej o więcej niż:

- dla podbudowy zasadniczej ± 2 cm,
- dla podbudowy pomocniczej +1 cm, -2 cm.

6.3.8. Nośność podbudowy

Pomiary nośności podbudowy należy wykonać zgodnie z BN-64/8931-02 [10]. Podbudowa zasadnicza powinna spełniać wymagania dotyczące nośności, podane w tablicy 5.

Tablica 5. Wymagania nośności podbudowy zasadniczej w zależności od kategorii ruchu

Kategoria ruchu	Minimalny moduł odkształcenia mierzony przy użyciu płyty o średnicy 30 cm (MPa)	
	Pierwotny M_E^I	Wtórny M_E^{II}
Ruch lekki	100	140
Ruch lekko średni i średni	100	170

Pierwotny moduł odkształcenia podbudowy pomocniczej mierzony płytą o średnicy 30 cm, powinien być większy od 50 MPa.

Zagęszczenie podbudowy należy uznać za prawidłowe, gdy stosunek wtórnego modułu odkształcenia M_E^{II} do pierwotnego modułu odkształcenia M_E^I jest nie większy od 2,2.

$$\frac{M_E^{II}}{M_E^I} \leq 2,2$$

6.4. Zasady postępowania z wadliwie wykonanymi odcinkami podbudowy

6.4.1. Niewłaściwe cechy geometryczne podbudowy

Wszystkie powierzchnie podbudowy, które wykazują większe odchylenia cech geometrycznych od określonych w punkcie 6.3, powinny być naprawione. Wszelkie naprawy i dodatkowe badania i pomiary zostaną wykonane na koszt Wykonawcy. Jeżeli szerokość podbudowy jest mniejsza od szerokości projektowanej o więcej niż 5 cm i nie zapewni to podparcia warstwom wyżej leżącym, to Wykonawca powinien na własny koszt poszerzyć podbudowę przez spulchnienie warstwy na pełną grubość, do połowy szerokości pasa ruchu (lub pasa postojowego czy utwardzonego pobocza), dołożenie materiału i powtórne zagęszczenie.

6.4.2. Niewłaściwa grubość

Na wszystkich powierzchniach wadliwych pod względem grubości, Wykonawca wykona naprawę podbudowy. Powierzchnie powinny być naprawione przez spulchnienie lub wybranie warstwy na odpowiednią głębokość, zgodnie z decyzją Inspektora nadzoru inwestorskiego, uzupełnione nowym materiałem o odpowiednich właściwościach, wyrównane i ponownie zagęszczone. Roboty te Wykonawca wykona na własny koszt. Po wykonaniu tych robót nastąpi ponowny pomiar i ocena grubości warstwy. Koszty poniesie Wykonawca.

6.4.3. Niewłaściwa nośność podbudowy

Jeżeli nośność podbudowy będzie mniejsza od wymaganej, to Wykonawca wykona wszelkie roboty niezbędne do zapewnienia wymaganej nośności, zalecone przez Inspektora nadzoru inwestorskiego. Koszty tych dodatkowych robót poniesie Wykonawca podbudowy tylko wtedy, gdy zaniżenie nośności podbudowy wynikało z niewłaściwego wykonania robót przez Wykonawcę podbudowy.

7. OBMIAR ROBÓT

Jednostką obmiarową jest m² (metr kwadratowy) wykonanej podbudowy z tłucznia kamiennego.

8. ODBIÓR ROBÓT

Wszystkie roboty objęte w SST podlegają zasadom odbioru robót zanikających

9. PODSTAWA PŁATNOŚCI

Płaci się za roboty wykonane w jednostkach podanych w punkcie 7.

Cena wykonania 1 m² podbudowy tłuczniowej obejmuje:

- prace pomiarowe i roboty przygotowawcze,
- oznakowanie robót,
- przygotowanie podłoża,
- dostarczenie materiałów na miejsce wbudowania,
- rozłożenie kruszywa,
- zagęszczenie warstw z zaklinowaniem,
- przeprowadzenie pomiarów i badań laboratoryjnych określonych w specyfikacji technicznej,
- utrzymanie podbudowy w czasie robót.

10. DOKUMENTY ODNIESIENIA

- PN-B-06714-12 Kruszywa mineralne. Badania. Oznaczanie zawartości zanieczyszczeń obcych.
- PN-B-06714-15 Kruszywa mineralne. Badania. Oznaczanie składu ziarnowego.
- PN-B-06714-16 Kruszywa mineralne. Badania. Oznaczanie kształtu ziarn
- PN-B-06714-18 Kruszywa mineralne. Badania. Oznaczanie nasiąkliwości
- PN-B-06714-19 Kruszywa mineralne. Badania. Oznaczanie mrozoodporności metodą bezpośrednią
- PN-B-06714-26 Kruszywa mineralne. Badania. Oznaczanie zawartości zanieczyszczeń organicznych
- PN-B-06714-42 Kruszywa mineralne. Badania. Oznaczanie ścieralności w bębnie Los Angeles
- PN-B-11112 Kruszywo mineralne. Kruszywo łamane do nawierzchni drogowych
- PN-S-96023 Konstrukcje drogowe. Podbudowa i nawierzchnia z tłucznia kamiennego
- BN-64/8931-02 Drogi samochodowe. Oznaczanie modułu odkształcenia nawierzchni podatnych
- BN-68/8931-04 Drogi samochodowe. Pomiar równości nawierzchni planografem i łąką.

SPECYFIKACJE TECHNICZNE WYKONANIA I ODBIORU ROBÓT BUDOWLANYCH SST-2.4

III. Kod CPV 45233252-0 ROBOTY DROGOWE – CHODNIKI Z KOSTKI BETONOWEJ

1. WSTĘP

1.1. Przedmiot SST

Przedmiotem niniejszej szczegółowej specyfikacji technicznej są wymagania dotyczące wykonania i odbioru robót związanych z wykonywaniem chodników z kostki betonowej.

1.2. Zakres stosowania SST

Szczegółowa specyfikacja techniczna jest stosowana jako dokument przetargowy i kontraktowy przy zleceniu i realizacji robót wymienionych w pkt. 1.1.

1.3. Zakres robót objętych SST

Roboty, których dotyczy specyfikacja, obejmują wszystkie czynności umożliwiające i mające na celu wykonanie robót dotyczących wykonania chodników z kostki betonowej.

1.4. Określenia podstawowe

Określenia podane w niniejszej SST są zgodne z obowiązującymi odpowiednimi normami.

1.5. Ogólne wymagania dotyczące robót

Wykonawca robót jest odpowiedzialny za jakość wykonania robót, ich zgodność z dokumentacją projektową, SST i poleceniami Inspektora nadzoru inwestorskiego.

2. MATERIAŁY

2.1. Kostka betonowa

2.1.1. Aprobata techniczna

Warunkiem dopuszczenia do stosowania betonowej kostki brukowej w budownictwie drogowym jest posiadanie aprobaty technicznej, wydanej przez uprawnioną jednostkę.

2.1.2. Wygląd zewnętrzny

Struktura wyrobu powinna być zwarta, bez rys, pęknięć, plam i ubytków. Powierzchnia górna kostek powinna być równa i szorstka, a krawędzie kostek równe i proste, wklęsnięcia nie powinny przekraczać 2 mm dla kostek o grubości ≤ 80 mm.

2.1.3. Kształt, kolor i wymiary kostki betonowej

Do wykonania nawierzchni chodnika stosuje się betonową kostkę brukową o gr. 80 mm. Kostki o takiej grubości są produkowane w kraju.

Tolerancje wymiarowe wynoszą:

- na długości ± 3 mm,
- na szerokości ± 3 mm,
- na grubości ± 5 mm.

Kolory kostek produkowanych aktualnie w kraju to: szary, ceglany, klinkierowy, grafitowy i brązowy.

2.1.4. Cechy fizykochemiczne kostek betonowych

Betonowe kostki brukowe powinny mieć cechy fizykomechaniczne określone w tablicy 1.

Tablica 1 Cechy fizykomechaniczne betonowych kostek brukowych

Lp.	Cechy	Wartość
1	Wytrzymałość na ściskanie po 28 dniach, MPa, co najmniej a) średnia z sześciu kostek	60

	b) najmniejsza pojedynczej kostki	50
2	Nasiąkliwość wodą wg PN-B-06250 [2], %, nie więcej niż	5
3	Odporność na zamrażanie, po 50 cyklach zamrażania, wg PN-B-06250 [2]: a) pęknięcia próbki b) strata masy, %, nie więcej niż c) obniżenie wytrzymałości na ściskanie w stosunku do wytrzymałości próbek nie zamrażanych, %, nie więcej niż	brak 5 20
4	Ścieralność na tarczy Boehmego wg PN-B-04111 [1], mm, nie więcej niż	4

2.2. Materiały do produkcji kostki betonowej

2.2.1. Cement

Do produkcji kostki brukowej należy stosować cement portlandzki, bez dodatków, klasy nie niższej niż „32,5”. Zaleca się stosowanie cementu o jasnym kolorze. Cement powinien odpowiadać wymaganiom PN-B-19701.

2.2.2. Kruszywo

Należy stosować kruszywa mineralne odpowiadające wymaganiom PN-B-06712. Uziarnienie kruszywa powinno być ustalone w receptce laboratoryjnej mieszanki betonowej, przy założonych parametrach wymaganych dla produkowanego wyrobu.

2.2.3. Woda

Woda powinna być odmiany „1” i odpowiadać wymaganiom PN-B-32250.

2.2.4. Dodatki

Do produkcji kostek betonowych stosuje się dodatki w postaci plastyfikatorów i barwników, zgodnie z receptą laboratoryjną. Plastyfikatory zapewniają gotowym wyrobom większą wytrzymałość, mniejszą nasiąkliwość i większą odporność na niskie temperatury i działanie soli. Stosowane barwniki powinny zapewnić kostce trwałe wybarwienie. Powinny to być barwniki nieorganiczne.

3. SPRZĘT

Małe powierzchnie chodnika z kostki brukowej wykonuje się ręcznie. Jeśli powierzchnie są duże, a kostki betonowe mają jednolity kształt i kolor, można stosować mechaniczne urządzenia układające. Urządzenie składa się z wózka i chwytaka sterowanego hydraulicznie, służącego do przenoszenia z palety warstwy kostek na miejsce ich ułożenia. Do zagęszczenia nawierzchni stosuje się wibratory płytowe z osłoną z tworzywa sztucznego.

4. TRANSPORT

Uformowane w czasie produkcji kostki betonowe układane są warstwowo na palecie. Po uzyskaniu wytrzymałości betonu min. 0,7 wytrzymałości projektowanej, kostki przewożone są na stanowisko, gdzie specjalne urządzenie pakuje je w folię i spina taśmą stalową, co gwarantuje transport samochodami w nienaruszonym stanie. Kostki betonowe można również przewozić samochodami na paletach transportowych producenta.

5. WYKONYWANIE ROBÓT

5.1. Koryto pod chodnik

Koryto wykonane w podłożu powinno być wyprofilowane zgodnie z projektowanymi spadkami podłużnymi i poprzecznymi oraz zgodnie z wymaganiami podanymi w SST-18. Wskaźnik zagęszczenia koryta nie powinien być mniejszy niż 0,97 według normalnej metody Proctora. Jeżeli dokumentacja projektowa nie określa inaczej, to nawierzchnię chodnika z kostki

brukowej można wykonywać bezpośrednio na podłożu z gruntu piaszczystego o WP ≥ 35 [6] w uprzednio wykonanym korycie.

5.2. Podsypka

Na podsypkę należy stosować piasek odpowiadający wymaganiom PN-B-06712. Grubość podsypki po zagęszczeniu powinna zawierać się w granicach od 3 do 5 cm. Podsypka powinna być zwilżona wodą, zagęszczona i wyprofilowana.

5.3. Układanie chodnika z betonowych kostek brukowych

Z uwagi na różnorodność kształtów i kolorów produkowanych kostek, możliwe jest ułożenie dowolnego wzoru - wcześniej ustalonego w dokumentacji projektowej lub zaakceptowanego przez Inspektora nadzoru inwestorskiego. Kostkę układa się na podsypce lub podłożu piaszczystym w taki sposób, aby szczeliny między kostkami wynosiły od 2 do 3 mm. Kostkę należy układać ok. 1,5 cm wyżej od projektowanej niwelety chodnika, gdyż w czasie wibrowania (ubijania) podsypka ulega zagęszczeniu. Po ułożeniu kostki, szczeliny należy wypełnić piaskiem, a następnie zamieść powierzchnię ułożonych kostek przy użyciu szczotek ręcznych lub mechanicznych i przystąpić do ubijania nawierzchni chodnika. Do ubijania ułożonego chodnika z kostek brukowych, stosuje się wibratory płytowe z osłoną z tworzywa sztucznego dla ochrony kostek przed uszkodzeniem i zabrudzeniem. Wibrowanie należy prowadzić od krawędzi powierzchni ubijanej w kierunku środka i jednocześnie w kierunku poprzecznym kształtek. Do zagęszczania nawierzchni z betonowych kostek brukowych nie wolno używać walca. Po ubiciu nawierzchni należy uzupełnić szczeliny materiałem do wypełnienia i zamieść nawierzchnię. Chodnik z wypełnieniem spoin piaskiem nie wymaga pielęgnacji - może być zaraz oddany do użytkowania

6. KONTROLA JAKOŚCI

6.1. Badania przed przystąpieniem do robót

Przed przystąpieniem do robót Wykonawca powinien sprawdzić, czy producent kostek brukowych posiada aprobatę techniczną. Pozostałe wymagania określono w SST-23 „Nawierzchnia z kostki brukowej betonowej”.

6.2. Badania w czasie robót

6.2.1. Sprawdzenie podłoża

Sprawdzenie podłoża polega na stwierdzeniu zgodności z dokumentacją projektową i odpowiednimi SST. Dopuszczalne tolerancje wynoszą dla głębokości koryta:

- o szerokości do 3 m: ± 1 cm,
- o szerokości powyżej 3 m: ± 2 cm,
- szerokości koryta: ± 5 cm.

6.2.2. Sprawdzenie podsypki

Sprawdzenie podsypki w zakresie grubości i wymaganych spadków poprzecznych i podłużnych polega na stwierdzeniu zgodności z dokumentacją projektową oraz pkt 5.2 niniejszej SST.

6.2.3. Sprawdzenie wykonania chodnika

Sprawdzenie prawidłowości wykonania chodnika z betonowych kostek brukowych polega na stwierdzeniu zgodności wykonania z dokumentacją projektową oraz wymaganiami pkt 5.3 niniejszej SST:

- pomierzenie szerokości spoin,
- sprawdzenie prawidłowości ubijania (wibrowania),
- sprawdzenie prawidłowości wypełnienia spoin,
- sprawdzenie, czy przyjęty deseń (wzór) i kolor nawierzchni jest zachowany.

6.3. Sprawdzenie cech geometrycznych chodnika

6.3.1. Sprawdzenie równości chodnika

Sprawdzenie równości nawierzchni przeprowadzać należy łątą co najmniej raz na każde 150 do 300 m² ułożonego chodnika i w miejscach wątpliwych, jednak nie rzadziej niż raz na 50 m chodnika. Dopuszczalny prześwit pod łątą 4 m nie powinien przekraczać 1,0 cm.

6.3.2. Sprawdzenie profilu podłużnego

Sprawdzenie profilu podłużnego przeprowadzać należy za pomocą niwelacji, biorąc pod uwagę punkty charakterystyczne, jednak nie rzadziej niż co 100 m. Odchylenia od projektowanej niwelety chodnika w punktach załamania niwelety nie mogą przekraczać ± 3 cm.

6.3.3. Sprawdzenie przekroju poprzecznego

Sprawdzenie przekroju poprzecznego dokonywać należy szablonem z poziomią, co najmniej raz na każde 150 do 300 m² chodnika i w miejscach wątpliwych, jednak nie rzadziej niż co 50 m. Dopuszczalne odchylenia od projektowanego profilu wynoszą $\pm 0,3\%$.

7. OBMIAR ROBÓT

Jednostką obmiarową jest m² (metr kwadratowy) wykonanego chodnika z b brukowej kostki betonowej.

8. ODBIÓR ROBÓT

Wszystkie roboty objęte w SST podlegają zasadom odbioru robót zanikających

9. PODSTAWA PŁATNOŚCI

Płaci się za roboty wykonane w jednostkach podanych w punkcie 7.

Cena wykonania 1 m² chodnika z brukowej kostki betonowej obejmuje:

- prace pomiarowe i roboty przygotowawcze,
- dostarczenie materiałów na miejsce wbudowania,
- wykonanie koryta,
- ew. wykonanie warstwy odsączającej,
- wykonanie podsypki,
- ułożenie kostki brukowej wraz z zagęszczeniem i wypełnieniem szczelin,
- przeprowadzenie badań i pomiarów wymaganych w specyfikacji technicznej.

10. DOKUMENTY ODNIESIENIA

- PN-B-04111 Materiały kamienne. Oznaczanie ścieralności na tarczy Boehmego PN-B-06714-15
- PN-B-06250 Beton zwykły
- PN-B-06712 Kruszywa mineralne do betonu zwykłego. Cement. Cement powszechnego użytku. Skład, wymagania i ocena zgodności
- PN-B-32250 Materiały budowlane. Woda do betonów i zapraw
- BN-68/8931- Drogi samochodowe. Oznaczenie wskaźnika piaskowego

**SPECYFIKACJE TECHNICZNE
WYKONANIA I ODBIORU ROBÓT BUDOWLANYCH
SST-2.5**

**IV. Kod CPV 45233252-0 ROBOTY DROGOWE - KRAWĘŻNIKI BETONOWE
(z tworzyw)**

1. WSTĘP

1.1. Przedmiot SST

Przedmiotem niniejszej szczegółowej specyfikacji technicznej (SST) są wymagania dotyczące wykonania i odbioru robót związanych z ustawieniem krawężników, obrzeży i palisad betonowych, z tworzyw sztucznych, przy realizacji zadania: „Rozbudowa placu rekreacji przy ulicy Kontkiewicza w Częstochowie”.

1.2. Zakres stosowania SST

Szczegółowa specyfikacja techniczna (SST) stanowi dokument przetargowy i kontraktowy przy zleceniu i realizacji robót jak w pkt 1.1.

1.3. Zakres robót objętych SST

Ustalenia zawarte w niniejszej specyfikacji dotyczą zasad prowadzenia robót związanych z ustawieniem krawężników betonowych na ławie betonowej z oporem,

1.4. Określenia podstawowe

1.4.1. Krawężniki betonowe (z tworzyw) - belki betonowe ograniczające chodniki dla pieszych, pasy dzielące, wyspy kierujące oraz nawierzchnie drogowe.

1.4.2. Pozostałe określenia podstawowe są zgodne z obowiązującymi, odpowiednimi polskimi normami i z definicjami podanymi w SST „Wymagania ogólne” pkt 1.4.

1.5. Ogólne wymagania dotyczące robót

Ogólne wymagania dotyczące robót podano w SST „Wymagania ogólne” pkt 1.5.

2. MATERIAŁY

2.1. Ogólne wymagania dotyczące materiałów

Ogólne wymagania dotyczące materiałów, ich pozyskiwania i składowania, podano w SST „Wymagania ogólne” pkt 2.

2.2. Stosowane materiały

Materiałami stosowanymi są:

- krawężniki kamienne 15x30 cm,
- piasek na podsypkę i do zapraw,
- cement do podsypki i zapraw,
- woda,
- materiały do wykonania ławy pod krawężniki.

2.3. Krawężniki kamienne - wymagania techniczne

W zależności od cech fizycznych i wytrzymałościowych materiału kamiennego, użytego do wyrobu krawężników, rozróżnia się trzy klasy:

klasa I,
klasa II,
klasa III.

2.3.1. Cechy fizyczne i wytrzymałościowe

Materiałem do wyrobu krawężników są bloki kamienne ze skał magmowych, osadowych lub metamorficznych, klasy I i II

wg BN-62/6716-04 [8] o cechach fizycznych i wytrzymałościowych określonych w tablicy 1.

Tablica 1. Cechy fizyczne i wytrzymałościowe krawężników kamiennych

Lp.	Cechy fizyczne i wytrzymałościowe	Klasa		
		I	II	III
1	Wytrzymałość na ściskanie w stanie powietrzno-suchym, w kG/cm ² , co najmniej	1200	1000	600
2	Ścieralność na tarczy Boehmego, w cm, nie więcej niż	0,25	0,5	0,75
3	Wytrzymałość na uderzenia, ilość uderzeń, nie mniej niż	13	9	6
4	Nasiąkliwość wodą, w %, nie więcej niż	0,5	1,5	3,0
5	Odporność na zamrażanie, w cyklach	nie bada się	całkowita wg PN-B-01080	dobra wg PN-B-01080

2.3.2. Kształt i wymiary

Kształt krawężników ulicznych przedstawiono na rysunkach 1 i 2, wymiary podano w tablicy 2.

Kształt krawężników mostowych podano na rysunkach 3 i 4, a wymiary w tablicy 3.

Kształt krawężników drogowych podano na rysunkach 5 i 6, a wymiary w tablicy 4.

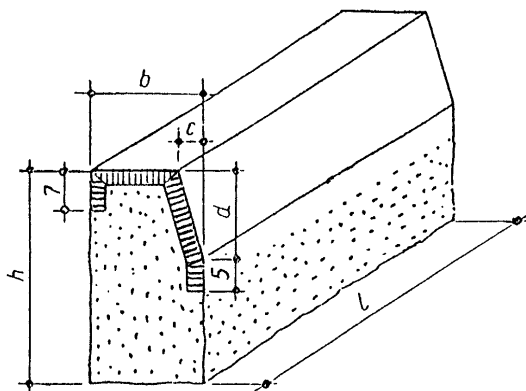

Rys. 1. Krawężnik uliczny odmiany UP, rodzaju A

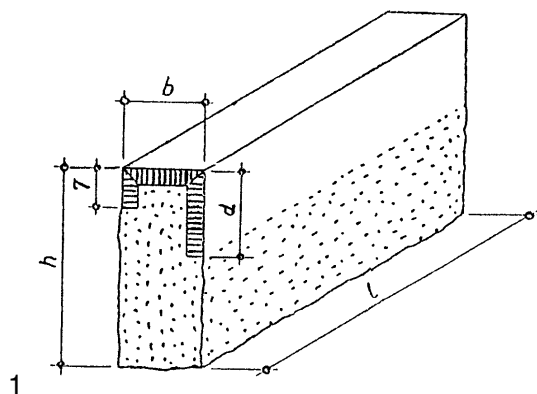

Rys. 2. Krawężnik uliczny odmiany UP, rodzaju B

Tablica 2. Wymiary krawężników ulicznych

Wymiar w (cm)	Rodzaj				Dopuszczalne odchyłki, cm
	A		B		
H	35	25	35	25	□ 2
B	20	20	15	15	□ 0,3
C	4	4	-	-	□ 0,3
D	15	15	15	15	dla A: □ 0,2 dla B: □ 2,0
L	50	od 50 do 200			-

2.4.3. Wygląd zewnętrzny

W ocenie wyglądu zewnętrznego krawężników betonowych - ulicznych, mostowych i drogowych, należy brać pod uwagę ustalenia normy BN-66/6775-01

2.5. Dopuszczalne wady i uszkodzenia

Dopuszczalne wady i uszkodzenia dla wszystkich typów krawężników betonowych podaje tablica 3.

Tablica 3. Dopuszczalne wady i uszkodzenia

Rodzaj uszkodzeń		Typy krawężników				
		Uliczne		Mostowe	Drogowe	
		proste	łukowe		Rodzaj „A”	Rodzaj „B”
Skrzywienie (wichrowatość powierzchni)	licowych	0,3 cm			0,5 cm	
	bocznych	nie sprawdza się				
	stykowych		0,2 cm		0,3 cm	
	spodu	nie sprawdza się				
wady obróbki powierzchni (wgłębienia i wypukłości)	licowych	dopuszcza się na długości 1 m danej powierzchni jedno wgłębienie wielkości do 5 cm ² , nie głębsze niż 0,5 cm, nie wynikające z techniki wykonania faktury				
	bocznych	wgłębienie do 1,5 cm dopuszcza się bez ograniczeń. Wypukłość poza lico pasa obrobionego na powierzchni przedniej (od strony jezdni) niedopuszczalne. Na powierzchni tylnej (od strony chodnika) dopuszcza się wypukłości poza lico pasa obrobionego do 3 cm				
	stykowych	w obrębie pasa dłutowanego wgłębienia niedopuszczalne, pozostała część powierzchni nie podlega sprawdzeniu				
	spodu	nie sprawdza się				
szczyrby i uszkodzenia krawędzi i naroży	ilość w przeliczeniu na 1 m	3		5		
	długość	0,5 cm		1 cm		
	głębokość	0,3 cm		0,5 cm		
odchyłki od kąta prostego		0,2 cm na długości powierzchni			0,3 cm na długości pow.	
odchyłki w krzywiznie łuku		-	1,0 cm	-		

2.6. Przechowywanie krawężników

Krawężniki mogą być przechowywane na składowiskach otwartych, posegregowane wg typów, rodzajów, odmian i wielkości.

Krawężniki uliczne, mostowe i drogowe typu „A” należy układać na powierzchniach spodu, w szeregu na podkładkach drewnianych.

Dopuszcza się składowanie krawężników prostych w kilku warstwach, przy zastosowaniu drewnianych podkładek pomiędzy poszczególnymi warstwami, przy czym suma wysokości warstw nie powinna przekraczać 1,2 m.

Krawężnik drogowy rodzaju „B” dozwala się układać w stosy, bez przekładek drewnianych, przy czym wysokość stosów nie powinna przekraczać 1,4 m.

2.7. Materiały na podsypkę i do zapraw

2.7.1. Piasek

Piasek na podsypkę cementowo-piaskową powinien odpowiadać wymaganiom PN-B-06712 , a do zaprawy cementowo-piaskowej PN-B-06711 .

2.7.2. Cement

Cement stosowany do zaprawy cementowej i do podsypki cem.-piask. powinien być cementem portland. klasy nie niższej niż „32,5” odpowiadający wymaganiom PN-B-19701.

2.7.3. Woda

Woda powinna być odmiany „1” i odpowiadać wymaganiom PN-B-32250 .

2.8. Materiały na ławy i masa zalewowa

Do wykonania ław pod krawężniki należy stosować beton klasy C15/20, C12/15 lub C8/10, którego składniki powinny odpowiadać wymaganiom punktu 2.4.4;

3. SPRZĘT

3.1. Ogólne wymagania dotyczące sprzętu

Ogólne wymagania dotyczące sprzętu podano w SST „Wymagania ogólne” pkt 3.

3.2. Sprzęt

Roboty wykonuje się ręcznie przy zastosowaniu:

- betoniarek do wytwarzania betonu i zapraw oraz przygotowania podsypki cementowo-piaskowej,
- wibratorów płytowych, ubijaków ręcznych lub mechanicznych;

4. TRANSPORT

4.1. Ogólne wymagania dotyczące transportu

Ogólne wymagania dotyczące transportu podano w SST „Wymagania ogólne” pkt 4.

4.2. Transport krawężników

Krawężniki betonowe mogą być przewożone dowolnymi środkami transportowymi.

Krawężniki betonowe układać należy na środkach transportowych w pozycji pionowej z nachyleniem w kierunku jazdy.

Krawężniki powinny być zabezpieczone przed przemieszczeniem się i uszkodzeniami w czasie transportu, a górna warstwa nie powinna wystawać poza ściany środka transportowego więcej niż 1/3 wysokości tej warstwy.

4.3. Transport pozostałych materiałów

Transport cementu powinien się odbywać w warunkach zgodnych z BN-88/6731-08 [12].

Kruszywa można przewozić dowolnym środkiem transportu, w warunkach zabezpieczających je przed zanieczyszczeniem i zmieszaniem z innymi materiałami. Podczas transportu kruszywa powinny być zabezpieczone przed wysypaniem, kruszywo drobne - przed rozpyleniem.

Masę zalewową należy pakować w bębny blaszane lub beczki drewniane. Transport powinien odbywać się w warunkach zabezpieczających przed uszkodzeniem bębnow i beczek.

5. WYKONANIE ROBÓT

5.1. Ogólne zasady wykonania robót

Ogólne zasady wykonania robót podano w SST „Wymagania ogólne” pkt 5.

5.2. Wykonanie koryta pod ławy

Koryto pod ławy należy wykonywać zgodnie z PN-B-06050:1999/Ap1:2012 [1].

Wymiary wykopu powinny odpowiadać wymiarom ławy w planie z uwzględnieniem w szerokości dna wykopu ew. konstrukcji szalunku.

Wskaźnik zagęszczenia dna wykonanego koryta pod ławę powinien wynosić co najmniej 0,97 według normalnej metody Proctora.

5.3. Wykonanie ław

Wykonanie ław powinno być zgodne z BN-64/8845-02 [16].

5.3.1. Ława betonowa

Ławy betonowe zwykłe w gruntach spoistych wykonuje się bez szalowania, przy gruntach sypkich należy stosować szalowanie.

Ławy betonowe z oporem wykonuje się w szalowaniu. Beton rozścielony w szalowaniu lub bezpośrednio w korycie powinien być wyrównywany warstwami. Betonowanie ław należy wykonywać zgodnie z wymaganiami PN-B-06251 [3], przy czym należy stosować co 50 m szczeliny dylatacyjne wypełnione bitumiczną masą zalewową.

5.4. Ustawienie krawężników granitowych

5.4.1. Zasady ustawiania krawężników

Światło (odległość górnej powierzchni krawężnika od jezdni) powinno być zgodne z ustaleniami dokumentacji projektowej, a w przypadku braku takich ustaleń powinno wynosić od 2 do 10 cm, a w przypadkach wyjątkowych (np. ze względu na „wyrobinie” ścieku) może być zmniejszone do 6 cm lub zwiększone do 16 cm.

Zewnętrzna ściana krawężnika od strony chodnika powinna być po ustawieniu krawężnika obsypana piaskiem, żwirem, tłuczniem lub miejscowym gruntem przepuszczalnym, starannie ubitym.

Ustawienie krawężników powinno być zgodne z BN-64/8845-02 [16].

5.4.2. Ustawienie krawężników na ławie betonowej

Ustawianie krawężników na ławie betonowej wykonuje się na podsypce cementowo-piaskowej o grubości 3 do 5 cm po zagęszczeniu.

5.4.3. Wypełnianie spoin

Spoiny krawężników nie powinny przekraczać szerokości 1 cm. Spoiny należy wypełnić żwirem, piaskiem lub zaprawą cementowo-piaskową, przygotowaną w stosunku 1:2. Zalewanie spoin krawężników zaprawą cementowo-piaskową stosuje się wyłącznie do krawężników ustawionych na ławie betonowej.

Spoiny krawężników przed zalaniem zaprawą należy oczyścić i zmyć wodą. Dla zabezpieczenia przed wpływami temperatury krawężniki ustawione na podsypce cementowo-piaskowej i o spoinach zalanych zaprawą należy zalewać co 50 m bitumiczną masą zalewową nad szczeliną dylatacyjną ławy.

6. KONTROLA JAKOŚCI ROBÓT

6.1. Ogólne zasady kontroli jakości robót

Ogólne zasady kontroli jakości robót podano w SST „Wymagania ogólne” pkt 6.

6.2. Badania przed przystąpieniem do robót

6.2.1. Badania krawężników

Przed przystąpieniem do robót Wykonawca powinien wykonać badania materiałów przeznaczonych do ustawienia krawężników betonowych i przedstawić wyniki tych badań Inżynierowi do akceptacji.

Sprawdzenie wyglądu zewnętrznego należy przeprowadzić na podstawie oględzin elementu przez pomiar i policzenie uszkodzeń występujących na powierzchniach i krawędziach elementu zgodnie z wymaganiami tablicy 3. Pomiary długości i głębokości uszkodzeń należy wykonać za pomocą przymiaru stalowego lub suwmiarki z dokładnością do 1 mm, zgodnie z ustaleniami PN-EN 991:1999[6].

Sprawdzenie kształtu i wymiarów elementów należy przeprowadzić z dokładnością do 1 mm przy użyciu suwmiarki oraz przymiaru stalowego lub taśmy zgodnie z wymaganiami tablicy 1 i 2. Sprawdzenie kątów prostych w narożach elementów wykonuje się przez przyłożenie kątownika do badanego naroża i zmierzenia odchyłek z dokładnością do 1 mm.

6.2.2. Badania pozostałych materiałów

Badania pozostałych materiałów stosowanych przy ustawianiu krawężników betonowych powinny obejmować wszystkie właściwości, określone w normach podanych dla odpowiednich materiałów w pkt 2.

6.3. Badania w czasie robót

6.3.1. Sprawdzenie koryta pod ławę

Należy sprawdzać wymiary koryta oraz zagęszczenie podłoża na dnie wykopu.

Tolerancja dla szerokości wykopu wynosi ± 2 cm. Zagęszczenie podłoża powinno być zgodne z pkt 5.2.

6.3.2. Sprawdzenie ław

Przy wykonywaniu ław badaniu podlegają:

- a) Zgodność profilu podłużnego górnej powierzchni ław z dokumentacją projektową.
Profil podłużny górnej powierzchni ławy powinien być zgodny z projektowaną niweletą. Dopuszczalne odchylenia mogą wynosić ± 1 cm na każde 100 m ławy.
- b) Wymiary ław.
Wymiary ław należy sprawdzić w dwóch dowolnie wybranych punktach na każde 100 m ławy. Tolerancje wymiarów wynoszą:
 - dla wysokości $\pm 10\%$ wysokości projektowanej,
 - dla szerokości $\pm 10\%$ szerokości projektowanej.
- c) Równość górnej powierzchni ław.
Równość górnej powierzchni ławy sprawdza się przez przyłożenie w dwóch punktach, na każde 100 m ławy, trzymetrowej łaty.
Prześwit pomiędzy górną powierzchnią ławy i przyłożoną łatą nie może przekraczać 1 cm.
- d) Zagęszczenie ław.
Zagęszczenie ław bada się w dwóch przekrojach na każde 100 m. Ławy ze żwiru lub piasku nie mogą wykazywać śladu urządzenia zagęszczającego.
Ławy z tłucznią, badane próbą wyjęcia poszczególnych ziarn tłuczni, nie powinny pozwalać na wyjęcie ziarna z ławy.
- e) Odchylenie linii ław od projektowanego kierunku.
Dopuszczalne odchylenie linii ław od projektowanego kierunku nie może przekraczać ± 2 cm na każde 100 m wykonanej ławy.

6.3.3. Sprawdzenie ustawienia krawężników

Przy ustawianiu krawężników należy sprawdzać:

- a) dopuszczalne odchylenia linii krawężników w poziomie od linii projektowanej, które wynosi ± 1 cm na każde 100 m ustawionego krawężnika,
- b) dopuszczalne odchylenie niwelety górnej płaszczyzny krawężnika od niwelety projektowanej, które wynosi ± 1 cm na każde 100 m ustawionego krawężnika,
- c) równość górnej powierzchni krawężników, sprawdzane przez przyłożenie w dwóch punktach na każde 100 m krawężnika, trzymetrowej łaty, przy czym prześwit pomiędzy górną powierzchnią krawężnika i przyłożoną łatą nie może przekraczać 1 cm,

d) dokładność wypełnienia spoin bada się co 10 metrów. Spoiny muszą być wypełnione całkowicie na pełną głębokość.

7. OBMIAR ROBÓT

7.1. Ogólne zasady obmiaru robót

Ogólne zasady obmiaru robót podano w SST D-00.00.00 „Wymagania ogólne” pkt 7.

7.2. Jednostka obmiarowa

Jednostką obmiarową jest m (metr) ustawionego krawężnika betonowego.

8. ODBIÓR ROBÓT

8.1. Ogólne zasady odbioru robót

Ogólne zasady odbioru robót podano w SST D- 00.00.00 „Wymagania ogólne” pkt 8.

Roboty uznaje się za wykonane zgodnie z dokumentacją projektową, SST i wymaganiami Inwestora, jeżeli wszystkie pomiary i badania z zachowaniem tolerancji wg pkt 6 dały wyniki pozytywne.

8.2. Odbiór robót zanikających i ulegających zakryciu

Odbiorowi robót zanikających i ulegających zakryciu podlegają:

- wykonanie koryta pod ławę,
- wykonanie ławy,
- wykonanie podsypki.

9. PODSTAWA PŁATNOŚCI

9.1. Ogólne ustalenia dotyczące podstawy płatności

Ogólne ustalenia dotyczące podstawy płatności podano w SST „Wymagania ogólne” pkt 9.

9.2. Cena jednostki obmiarowej

Cena wykonania 1 m krawężnika kamiennego obejmuje:

- prace pomiarowe i roboty przygotowawcze,
- dostarczenie materiałów na miejsce wbudowania,
- wykonanie koryta pod ławę,
- ew. wykonanie szalunku,
- wykonanie ławy,
- wykonanie podsypki,
- ustawienie krawężników na podsypce (piaskowej lub cementowo-piaskowej),
- wypełnienie spoin krawężników zaprawą,
- ew. zalanie spoin masą zalewową,
- zasypanie zewnętrznej ściany krawężnika gruntem i ubicie,
- przeprowadzenie badań i pomiarów wymaganych w specyfikacji technicznej.

10. PRZEPISY ZWIĄZANE

10.1. Normy

- | | | |
|----|------------------------------|---|
| 1. | PN-B 06050:1999/
Ap1:2012 | Geotechnika – Roboty ziemne – Wymagania ogólne. |
| 2. | PN-B-06250 | Beton zwykły |
| 3. | PN-B-06251 | Roboty betonowe i żelbetowe |
| 4. | PN-B-06711 | Kruszywo mineralne. Piasek do betonów i zapraw |
| 5. | PN-B-06712 | Kruszywa mineralne do betonu zwykłego |
| 6. | PN-EN 991:1999 | Oznaczanie wymiarów prefabrykowanych elementów zbrojonych z |

		autoklawizowanego betonu komórkowego lub z betonu lekkiego kruszywowego o otwartej strukturze.
7.	PN-EN-13043	Kruszywa do mieszanek do mieszanek bitumicznych i powierzchniowych utwaleń stosowanych na drogach
8.	PN-EN 197-1:2012	Cement – Część 1: Skład, wymagania i kryteria zgodności dotyczące cementów powszechnego użytku (oryg.)
9.	PN-EN 1008:2004	Woda zarobowa do betonu. Specyfikacja pobierania próbek, badanie i ocena przydatności wody zarobowej do betonu, w tym wody odzyskanej z procesów produkcji betonu.
12.	BN-88/6731-08	Cement. Transport i przechowywanie
13.	BN-74/6771-04	Drogi samochodowe. Masa zalewowa
14.	BN-80/6775-03/01	Prefabrykaty budowlane z betonu. Elementy nawierzchni dróg, ulic, parkingów i torowisk tramwajowych. Wspólne wymagania i badania
15.	BN-80/6775-03/04	Prefabrykaty budowlane z betonu. Elementy nawierzchni dróg, ulic, parkingów i torowisk tramwajowych. Krawężniki i obrzeża chodnikowe
16.	BN-64/8845-02	Krawężniki uliczne. Warunki techniczne ustawiania i odbioru.
10.2. Inne dokumenty		
Katalog powtarzalnych elementów drogowych (KPED), Transprojekt - Warszawa, 1979 i 1982r.		

SPECYFIKACJE TECHNICZNE WYKONANIA I ODBIORU ROBÓT BUDOWLANYCH SST-2.6

V. Kod CPV 45233252-0 ROBOTY DROGOWE - OBRZEŻA CHODNIKOWE

1. WSTĘP

1.1. Przedmiot SST

Przedmiotem niniejszej szczegółowej specyfikacji technicznej (SST) są wymagania dotyczące wykonania i odbioru robót związanych z wykonaniem betonowych obrzeży chodnikowych przy realizacji zadania: „Rozbudowa placu rekreacji przy ul. Kontkiewicza w Częstochowie”.

1.2. Zakres stosowania SST

Szczegółowa specyfikacja techniczna wykonania i odbioru robót budowlanych (SST) jest stosowana jako dokument przetargowy i kontraktowy przy zlecaniu i realizacji robót jak w pkt 1.1.

1.3. Zakres robót objętych SST

Ustalenia zawarte w niniejszej specyfikacji dotyczą zasad prowadzenia robót związanych z wykonaniem i odbiorem betonowego obrzeża chodnikowego.

1.4. Określenia podstawowe

1.4.1. Obrzeże , palisady – Prefabrykowane belki betonowe rozgraniczające jednostronnie lub dwustronnie ciągi.

1.4.2. Pozostałe określenia podstawowe są zgodne z obowiązującymi, odpowiednimi polskimi normami i z definicjami podanymi w SST „Wymagania ogólne” [1], pkt 1.4.

1.5. Ogólne wymagania dotyczące robót

Ogólne wymagania dotyczące robót podano w SST „Wymagania ogólne” [1], pkt 1.5.

2. MATERIAŁY

2.1. Ogólne wymagania dotyczące materiałów

Ogólne wymagania dotyczące materiałów, ich pozyskiwania i składowania, podano w SST „Wymagania ogólne”, pkt 2.

2.2. Materiały do wykonania robót

2.2.1. Zgodność materiałów z dokumentacją projektową

Materiały do wykonania robót powinny być zgodne z ustaleniami dokumentacji projektowej lub SST.

2.2.2. Materiały stosowane

obrzeża odpowiadające wymaganiom PN-EN 206-1:2003[1] i PN-EN 1340:2004 [2]

Krawężniki betonowe -- Wymagania i metody badań

żwir lub piasek do wykonania ław,

cement wg PN-EN 197-1:2002 [3],

piasek do zapraw wg PN-EN 13139:2003[4].

2.3. Betonowe obrzeża, palisady chodnikowe, obrzeża gumowe i elastyczne krawężniki

Należy stosować obrzeża o wymiarach ustalonych w dokumentacji projektowej. Dopuszcza się stosowanie wyłącznie materiału gatunku 1.

2.3.1. Obrzeża betonowe powinny spełniać wymagania techniczne określone w normie PN-EN 206-1:2003. Betonowe obrzeża chodnikowe mogą być przechowywane na składowiskach otwartych, posegregowane według rodzajów i gatunków. Betonowe obrzeża chodnikowe należy układać z zastosowaniem podkładek i przekładek drewnianych o wymiarach co najmniej: grubość 2,5 cm, szerokość 5 cm, długość minimum 5 cm większa niż szerokość obrzeża. Do produkcji obrzeży należy stosować beton według PNEN 206-1:2003 [1], klasy C20/25 i C25/30.

2.3.2. **elastyczny krawężnik** z wewnętrznym usztywnieniem i mocowaniem Elastyczny element w kształcie krawężnika o wymiarach dł. 1000mm, szer. 50mm oraz wysokość 250mm. Elementy są wykonane z mieszanki granulatu gumowego SBR oraz kleju poliuretanowego. W spodniej jego części są umieszczone trzy metalowe elementy „wąsy” służące do trwalszego mocowania w ziemi lub ławie betonowej. Montaż krawężnika następuje poprzez umieszczenie w ziemi lub ławie betonowej. Dodatkowo łączenie elementów między sobą następuje dzięki wykorzystaniu karbowanych kołków montażowych $\varnothing 15\text{mm} \times 95\text{mm}$. Cztery kołki montażowe są umieszczane w dwóch krawędziach każdego elementu. Elementy są przeznaczone do wykańczania elastycznych powierzchni, wyznaczania placów zabaw, boisk sportowych itp. Elementy posiadają Atest Higieniczny PZH

Dostępne elementy



Sposób mocowania

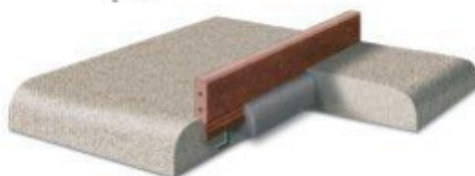

- lub elastyczna palisada

- Elastyczny element w kształcie palisady o wymiarach: średnica 250mm oraz wysokości w 4 wariantach: 400mm, 600mm, 800mm, 1000mm. Elementy składają się z mieszanki granulatu gumowego SBR oraz kleju poliuretanowego. W dolnej części każdego elementu znajduje się metalowa rurka o średnicy 48mm i długości 600mm umożliwiającą łatwy montaż poprzez osadzenie w ziemi lub dodatkowo wzmocnienie betonem. Dzięki specyficznej budowie palisady, z połączonych elementów można uzyskiwać dowolne kształty. Elementy są przeznaczone do tworzenia murków, piaskownic, płotków itp. Elementy posiadają Atest Higieniczny PZH

Dostępne elementy



Sposób instalacji



Zużycie - 5 elementów na 1mb

Wymagane dokumenty dotyczące nawierzchni: - Karta techniczna produktu potwierdzająca parametry nawierzchni, - Certyfikat Bezpieczeństwa dla nawierzchni wydany przez akredytowaną jednostkę, - Autoryzacja producenta nawierzchni lub jego przedstawiciela wystawiona na przedmiotowe zadanie z potwierdzeniem udzielonej gwarancji na tą nawierzchnię, Podane w projekcie gotowe materiały oraz urządzenia i elementy wyposażenia stanowią przykład i mają na celu określenie parametrów technicznych, wytrzymałościowych i cech produktu. Dopuszcza się zastosowanie równoważnych rozwiązań technicznych i parametrów wytrzymałościowych materiałów jednakże nie gorszych i mniejszych od podanych w projekcie. Należy więc wszystkie podane parametry traktować jako minimalne.

2.4. Materiały na ławę i do zapraw

Żwir do wykonania ławy powinien odpowiadać wymaganiom PN-EN 13043:2004 [5], a piasek – wymaganiom PN-EN 13139:2003[4]. Materiały do zaprawy cementowo-piaskowej powinny odpowiadać wymaganiom podanym w SST D-08.01.01

„Krawężniki betonowe” pkt 2

Do wykonania ław pod obrzeża należy stosować beton klasy C15/20, C12/15 lub C8/10.

3. SPRZĘT

3.1. Ogólne wymagania dotyczące sprzętu

Ogólne wymagania dotyczące sprzętu podano w SST „Wymagania ogólne” [1] pkt 3.

3.2. Sprzęt do wykonania robót

Roboty wykonuje się ręcznie przy użyciu drobnego sprzętu pomocniczego.

4. TRANSPORT

4.1. Ogólne wymagania dotyczące transportu

Ogólne wymagania dotyczące transportu podano w SST „Wymagania ogólne”, pkt 4.

4.2. Transport materiałów

Betonowe obrzeża chodnikowe mogą być przewożone dowolnymi środkami transportu po osiągnięciu przez beton wytrzymałości minimum 0,7 wytrzymałości projektowanej. Obrzeża powinny być zabezpieczone przed przemieszczeniem się i uszkodzeniami w czasie transportu.

5. WYKONANIE ROBÓT

5.1. Ogólne zasady wykonania robót

Ogólne zasady wykonania robót podano w SST „Wymagania ogólne”, pkt 5.

5.2. Wykonanie koryta

Koryto pod podsypkę (ławę) należy wykonywać zgodnie z PN-B-06050.

Wymiary wykopu powinny odpowiadać wymiarom ławy w planie z uwzględnieniem w szerokości dna wykopu ew. konstrukcji szalunku.

5.3. Wykonanie podsypki (ławy)

Podłoże pod ustawienie obrzeża może stanowić rodzimy grunt piaszczysty lub podsypka (ława) ze żwiru lub piasku, o grubości warstwy od 3 do 5 cm po zagęszczeniu.

Podsypkę (ławę) wykonuje się przez zasypanie koryta żwirem lub piaskiem i zagęszczenie z polewaniem wodą.

5.4. Ustawienie obrzeży.

Betonowe obrzeża chodnikowe i palisady należy ustawiać na wykonanym podłożu w miejscu i ze światłem (odległością górnej powierzchni obrzeża od ciągu komunikacyjnego) zgodnym z ustaleniami dokumentacji projektowej.

Zewnętrzna ściana obrzeża powinna być obsypana piaskiem, żwirem lub miejscowym gruntem przepuszczalnym, starannie ubitym. Spoiny nie powinny przekraczać szerokości 1 cm. Należy wypełnić je piaskiem lub zaprawą cementowo-piaskową w stosunku 1:2. Spoiny przed zalaniem należy oczyścić i zmyć wodą. Spoiny muszą być wypełnione całkowicie na pełną głębokość.

6. KONTROLA JAKOŚCI ROBÓT

6.1. Ogólne zasady kontroli jakości robót

Ogólne zasady kontroli jakości robót podano w SST „Wymagania ogólne” [1], pkt 6.

6.2. Badania przed przystąpieniem do robót

Przed przystąpieniem do robót Wykonawca powinien wykonać badania materiałów przeznaczonych do ustawienia betonowych obrzeży chodnikowych i przedstawić wyniki tych badań Inspektorowi nadzoru do akceptacji.

Sprawdzenie wyglądu zewnętrznego należy przeprowadzić na podstawie oględzin elementu przez pomiar i policzenie uszkodzeń występujących na powierzchniach i krawędziach elementu, zgodnie z wymaganiami tablicy 3. Pomiary długości i głębokości uszkodzeń należy wykonać za pomocą przymiaru stalowego lub suwmiarki z dokładnością do 1 mm.

Sprawdzenie kształtu i wymiarów elementów należy przeprowadzić z dokładnością do 1 mm przy użyciu suwmiarki oraz przymiaru stalowego lub taśmy, zgodnie z wymaganiami tablicy 1 i 2. Sprawdzenie kątów prostych w narożach elementów wykonuje się przez przyłożenie kątownika do badanego naroża i zmierzenia odchyłek z dokładnością do 1 mm.

Badania pozostałych materiałów powinny obejmować wszystkie właściwości określone w normach podanych dla odpowiednich materiałów wymienionych w pkt 2.

6.3 Badanie w trakcie robót

W czasie robót należy sprawdzać wykonanie:

- a) koryta pod podsypkę (ławę) - zgodnie z wymaganiami pkt 5.2,
- b) podłoża z rodzimego gruntu piaszczystego lub podsypki (ławy) ze żwiru lub piasku - zgodnie z wymaganiami pkt 5.3,

c) ustawienia betonowego obrzeża chodnikowego i palisady:

- linii obrzeża w planie, które może wynosić ± 2 cm na każde 100 m długości obrzeża,
- niwelety górnej płaszczyzny obrzeża, które może wynosić ± 1 cm na każde 100 m długości obrzeża,
- wypełnienia spoin, sprawdzane co 10 metrów, które powinny wykazywać całkowite wypełnienie badanej spoiny na pełną głębokość.

7. OBMIAR ROBÓT

7.1. Ogólne zasady obmiaru robót

Ogólne zasady obmiaru robót podano w SST D-00.00.00 „Wymagania ogólne”, pkt 7.

7.2. Jednostka obmiarowa

Jednostką obmiarową jest m (metr) wykonanego obrzeża granitowego.

8. ODBIÓR ROBÓT

8.1. Ogólne zasady odbioru robót

Ogólne zasady odbioru robót podano w SST D-00.00.00 „Wymagania ogólne”, pkt 8.

Roboty uznaje się za wykonane zgodnie z dokumentacją projektową, SST i wymaganiami Inżyniera, jeżeli wszystkie pomiary i badania z zachowaniem tolerancji wg pktu 6 dały wyniki pozytywne.

8.2. Odbiór robót zanikających i ulegających zakryciu

Odbiorowi robót zanikających i ulegających zakryciu podlegają:

- wykop pod ławę,
- wykonana ława,
- wykonane podsypki.

Odbiór tych robót powinien być zgodny z wymaganiami pkt 8.2 SST „Wymagania ogólne” oraz niniejszej SST.

9. PODSTAWA PŁATNOŚCI

9.1. Ogólne ustalenia dotyczące podstawy płatności

Ogólne ustalenia dotyczące podstawy płatności podano w SST „Wymagania ogólne”, pkt 9.

9.2. Cena jednostki obmiarowej

Cena wykonania 1 m granitowego obrzeża chodnikowego obejmuje:

- prace pomiarowe i roboty przygotowawcze,
- oznakowanie robót,
- przygotowanie podłoża,
- dostarczenie materiałów i sprzętu,
- wykonanie koryta pod obrzeże,
- wykonanie ławy,
- wykonanie podsypek cementowo-piaskowych,
- ułożenie obrzeża według wymagań dokumentacji projektowej, ST i specyfikacji technicznej,
- przeprowadzenie pomiarów i badań wymaganych w specyfikacji technicznej,
- odwiezienie sprzętu.

10. PRZEPISY ZWIĄZANE

10.1. Normy

- 1) PN-EN 206-1:2003 Beton - Część 1: Wymagania, właściwości, produkcja i zgodność
- 2) PN-EN 1340:2004 Krawężniki betonowe - Wymagania i metody badań

- 3) PN-EN 197-1:2002 Cement - Cement powszechnego użytku - Skład, wymagania i ocena zgodności
- 4) PN-EN 13139:2003 Kruszywa mineralne - Piaski do zapraw budowlanych
- 5) PN-EN 13043:2004 Kruszywa mineralne – Kruszywa naturalne do nawierzchni drogowych - Żwir i mieszanka,
- 6) PN-EN 1008 Materiały budowlane -- Woda do betonów i zapraw,
- 7) PN-B-06050 Geotechnika. Roboty ziemne. Wymagania ogólne
- 8) PN-EN 45014 Ogólne kryteria dotyczące deklaracji zgodności wydawanej przez dostawców,
- 9) PN-B-03010 Ściany oporowe -- Obliczania statyczne i projektowanie

SZCZEGÓŁOWA SPECYFIKACJA TECHNICZNA WYKONANIA I ODBIORU ROBÓT

VI. CPV – 45223820-0 ELEMENTY WYPOSAŻENIA

1. WSTĘP

1.1. Przedmiot Specyfikacji Technicznej

Przedmiotem niniejszej szczegółowej specyfikacji technicznej (SST) są wymagania dotyczące wykonania i odbioru robót związanych z dostawą i montażem urządzeń w ramach opracowania zadania pt: „Rozbudowa placu rekreacji w Częstochowie, ul. Kontkiewicza ”.

1.2. Zakres stosowania Specyfikacji technicznej

Specyfikacja Techniczna jest stosowana, jako dokument przetargowy i kontraktowy przy zleceniu i realizacji robót jw.

1.3. Przedmiot i zakres prac budowlanych

Prace budowlane i montażowe związane są z rozbudową placu rekreacji przy ul. Kontkiewicza w Częstochowie.

Zakres prac obejmuje wykonanie:

- Zabetonowanie betonem części podziemnych urządzeń lub montaż prefabrykatów fundamentowych (fundamenty należy wykonać zgodnie z instrukcją montażu danego urządzenia)
- Zasypanie fundamentów z zagęszczeniem
- Montaż urządzenia

Zakres rzeczowy robót zgodnie z przedmiarem robót oraz wskazaniem Inspektora nadzoru:

2. MATERIAŁY

2.1. Przyjęte materiały.

Materiały i technologie wykonawcze podano w przedmiarze robót i wykonywać zgodnie z zaleceniami inspektora nadzoru. Wszelkie materiały j.n. Można zastąpić równoważnymi produktami o takich samych parametrach estetycznych, funkcjonalnych i technicznych, popartych odpowiednimi certyfikatami, świadectwami dopuszczenia, atestami.

Każda zamiana materiałów wymaga pisemnej zgody Inspektora nadzoru.

2.2. Charakterystyka urządzeń

2.2.1. Tablica informacyjna z regulaminem korzystania z placu zabaw wraz z miejscem na ogłoszenia administratora/zarządcy obiektu. 1kpl.

- Wymiary przykładowe :
 - Wysokość – 215 cm,
 - Szerokość – 173 cm,
 - Powierzchnia ekspozycyjna – 160×120 cm,
- kolor ciemny grafit
- Tablica zawierać będzie informacje takie jak: numery alarmowe, numer telefonu do zarządcy placu, adres placu zabaw oraz dane inwestora. Regulamin winien zawierać informacje o zasadach korzystania z placu zabaw i rekreacji
- Elementy stalowe wykonane są ze stali konstrukcyjnej węglowej ocynkowanej proszkowo i malowanej proszkowo. Wszystkie elementy złączne, jak śruby, nakrętki i mocowania wystawiona na działanie warunków zewnętrznych - nierdzewne. Wystające łby śrub i nakrętki zabezpieczone są plastikowymi zaślepkami.

2.2.2. TYROLKA PODWÓJNA

- Kolejka linowa z dwoma kablami, tworzącymi dwa tory, rozciągniętymi między dwoma stacjami, z których jedna jest umiejscowiona wyżej. Zajazd umożliwiają zawieszona okrągłe siedziska.
- Urządzenie posiada certyfikat potwierdzający zgodność z normą PN-EN 1176-1:2008, PN-EN 1176-4:2008 oraz na brak zawartości szkodliwych substancji AfPS GS 2014:01 PAK.
- **Urządzenie zawiera**
 - ↘ 2 okrągłe siedzisko,
 - ↘ 2 łańcuch, na którym zawieszona jest siedzisko,
 - ↘ 2 kable o długości 50,00 m,
 - ↘ 2 ramy, składające się z 4 podpór i belki poprzecznej.
- **Dane techniczne**
 - ↘ Wymiary urządzenia (LxWxH): 52,00 x 5,80 x 2,70 m
 - ↘ Strefa bezpieczeństwa: 53,10 x 6,00 m
 - ↘ Maksymalna wysokość upadku: 1,00 m
 - ↘ Dopuszcza się różnice wymiarów nie większe niż +/- 5%
- **Materiały**
 - ↘ Siedziska wykonane z gumy z aluminiową wstawką,
 - ↘ Ramy wykonane ze stali nierdzewnej,
 - ↘ Kable ze stali ocynkowanej ogniowo z amortyzatorami o średnicy 240 mm,
 - ↘ Koła pasowe ze stali nierdzewnej z 3 kołami z poliamidu,
 - ↘ Belki poprzeczne wykonane ze stali ocynkowanej ogniowo.
- **Sposób montażu**
- Zestaw betonowany jest w gruncie lub przykręcany do prefabrykowanego fundamentu. Strefa bezpieczeństwa wokół urządzenia powinna zostać pokryta bezpieczną nawierzchnią (np. płytami gumowymi Flexi-Step) zapewniającą ochronę przed upadkiem zgodnym z wysokością swobodnego upadku przypisaną zabawce.
- Ilości i wielkości fundamentów do wykonania na budowie:
- 8 szt. 1,00 x 1,00 x 1,00 m
- **Sposób przeprowadzenia odbioru urządzenia**
- Urządzenie musi posiadać zgodne wymiary, a także być wykonane z materiałów zgodnych z opisem. Musi być zainstalowane stabilnie, w sposób umożliwiający bezpieczne użytkowanie. W strefie bezpieczeństwa wokół urządzenia nie mogą występować żadne przeszkody. Przed montażem należy sprawdzić czy każdy z elementów placu zabaw posiada certyfikat wydany przez jednostki certyfikujące akredytowane w zakresie objętym danym certyfikatem, potwierdzający zgodność z normą PN-EN 1176-1:2008 oraz na brak zawartości szkodliwych substancji AfPS GS 2014:01 PAK.

Użytkowanie i konserwacja

- urządzenia są elementami wyposażenia placów zabaw / placów rekreacyjnych i wyłącznie do tego celu powinny służyć,
- poszczególne grupy urządzeń dedykowane są do użytku dla określonych grup wiekowych (zgodnie z Kartami Technicznymi urządzeń) - należy bezwzględnie przestrzegać tych wskazań,
- bezwzględnie należy dbać, aby na powierzchni platform, podestów, siedzisk itp. nie znajdowały się kamienie lub inne twarde przedmioty, które mogą spowodować ich uszkodzenie,
- należy unikać wnoszenia na urządzenia lub ich części ziemi lub błota a także systematycznie usuwać pojawiające się inne zabrudzenia (liście, kamienie, papiery, śmieci, igliwie etc.), użytkownik obowiązany jest prowadzić bieżącą pielęgnację urządzenia a także systematycznie kontrolować siłę naciągu lin,
- w przypadku zabrudzenia powierzchni urządzeń ziemią, piaskiem czy błotem należy oczyścić je przy pomocy silnego strumienia wody, większe śmieci można usunąć ręcznie lub przy użyciu szczotki,
- bezwzględnie należy zapobiegać dostawaniu się do elementów mechanicznych urządzeń (przekładnie, łożyska, naciąg itp.) zabrudzeń, które mogą je uszkodzić (np. piasek),
- w miarę konieczności należy wykonywać renowację urządzeń poprzez malowanie, bejcowanie lub wymianę zużytych elementów,
- należy unikać zabrudzeń olejem, emulsją asfaltową oraz innymi środkami chemicznymi powodującymi odbarwienie powierzchni urządzeń,
- nie dopuszczać do sytuacji, aby fragmenty urządzeń znajdowały się w wodzie np. poprzez nieprawidłowe wyprofilowanie podłoża nieprzepuszczalnego lub niezastosowania drenażu w podłożu przepuszczalnym.
- harmonogram konserwacji – zgodnie z załączoną tabelą.

Harmonogram konserwacji

Zalecana regularna kontrola i konserwacja	Raz w tygodniu	Dwa razy w miesiącu	Raz w miesiącu	Cztery razy w roku	Dwa razy w roku	Raz w roku
Jednorazowa konserwacja - około 4-5 tygodni po zainstalowaniu sprawdzić wszystkie połączenia śrubowe, dokręcić jeśli jest to konieczne						
Sprawdzić czystość obszaru gry i bezpieczeństwa. Usunąć wszelkie obce przedmioty			X			
Sprawdzić inne elementy pod kątem zużycia i stabilności połączenia, w razie potrzeby dokręć połączenia, wymień uszkodzone elementy					X	
Sprawdzić stabilność pionowych słupków, w razie potrzeby dokręcić					X	
Sprawdzić łożyska i / lub złącza pod kątem szczelnego zamocowania i łatwej pracy, w razie potrzeby nasmarować					X	
Sprawdzić łańcuch pod kątem zużycia, w razie potrzeby wymienić. Należy pamiętać, że łańcuch dociskowa wewnątrz adaptera łańcucha musi być dokrecona			X			
Sprawdzić gumowe części pod kątem zużycia			X			
Sprawdzić napięcie kabla, w razie potrzeby dokręcić			X			
Sprawdzić zużycie kabla, w razie potrzeby wymienić			X			
Sprawdzić koło pasowe i pod kątem łatwej pracy oraz zużycia elementów eksploatacyjnych, w szczególności płyty uderzeniowe (patrz zdjęcie), w razie potrzeby wymienić.			X			
Sprawdzić fundamenty i konstrukcję pod kątem korozji lub rozkładu, naprawić lub wymienić w razie potrzeby						X

Uwaga: Wyżej wymienione interwały konserwacji mają jedynie charakter zalecany. Muszą być konieczne dostosowane do lokalnych warunków każdego placu zabaw (częstotliwość korzystania, otoczenie społeczne, ryzyko i częstotliwość wandalizmu itp.).

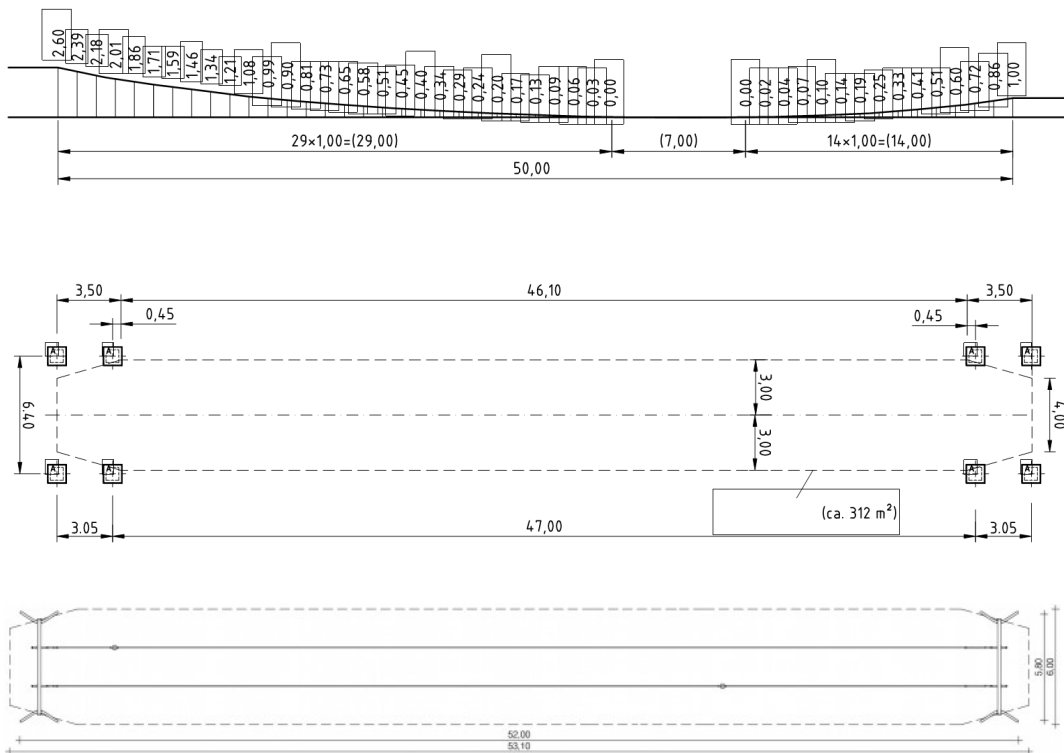

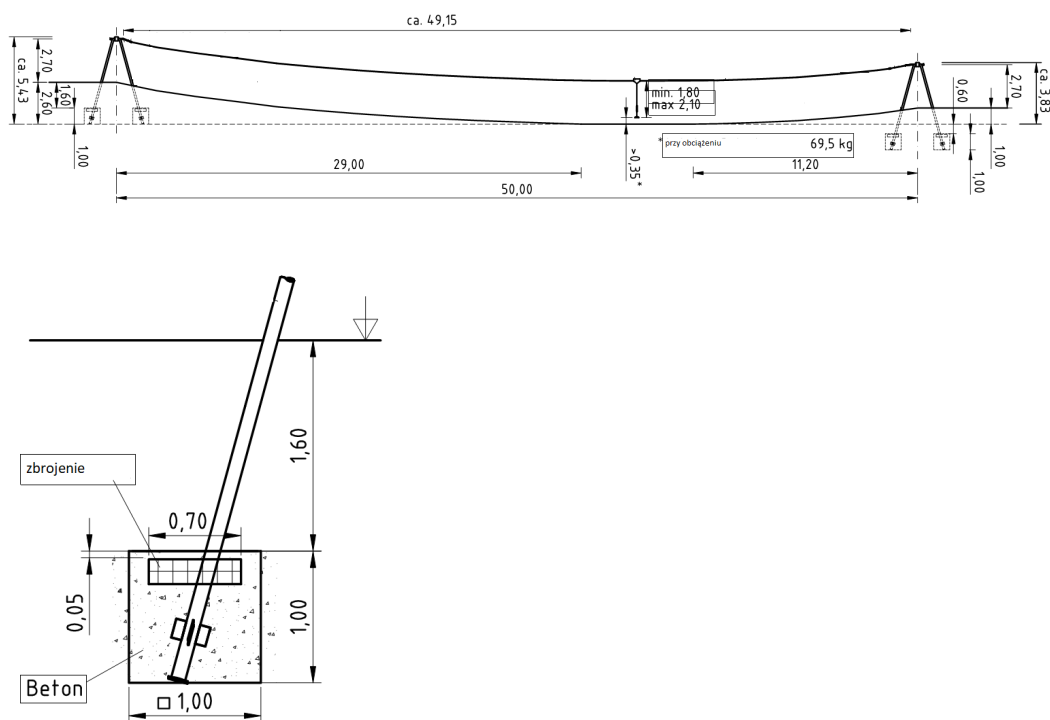

- 2.2.3. Zestaw zabawowy – **Domek czarownicy**.
- Domek składa się z dwóch wież połączonych ze sobą linowym mostkiem. Wejść do niego można po trapie linowym lub kładce, a zjechać na długiej lub krótkiej zjeżdżalni. Ściany domku ozdobione są charakterystycznymi wzorami np.: okienkami, drzwiami, pajęczynami, imitacjami starych ścian z desek i kamieni itp.
- Urządzenie posiada certyfikat, potwierdzający zgodność z normą EN 1176-1:2017 i EN 1176-3:2017.

Urządzenie zawiera

- 1 wieżę niską z krzywym dachem czterospadowym,
- 1 wieżę wysoką trzypoziomową z krzywym dachem czterospadowym,
- 1 kładkę wejściową z deseczek,
- 1 trap wejściowy linowy,
- 1 zjeżdżalnię prostą krótką,
- 1 zjeżdżalnię rurową prostą,
- 1 mostek linowy skośny z poręczami łączący dwie wieże,
- 1 drabinkę linową pojedynczą,
- 1 drabinkę linową podwójną,
- 3 panele boczne w formie siatki,

Dane techniczne

- Wymiary urządzenia (LxWxH): 11,45 x 8,00 x 6,30 m
- Wymiary strefy bezpieczeństwa: 14,95 x 11,50 m
- Wysokość swobodnego upadku: 2,50 m
- Ilość dzieci: 29
- Wiek 2+

Materiały

- konstrukcja wykonana ze stali zabezpieczonej warstwą cynku oraz malowanej

proszkowo,

- Kule łącznikowe z aluminium,
- Platformy, daszki oraz ściany wykonane z tworzywa HPL,
- Łączniki konstrukcji z płytami wykonane z aluminium,
- Łączniki lin wykonane z tworzywa poliamidowego,
- Poliamidowe liny o grubości 16mm odporne na działanie promieni UV,
- Zjeżdżalnia wykonana ze stali nierdzewnej z bokami z tworzywa HPL.

Sposób montażu

- Zestaw betonowany jest w gruncie lub przykręcany do prefabrykowanego fundamentu.
- Strefa bezpieczeństwa wokół urządzenia powinna zostać pokryta bezpieczną nawierzchnią zapewniającą ochronę przed upadkiem zgodnym z wysokością swobodnego upadku przypisaną zabawce.

Sposób przeprowadzenia odbioru urządzenia

- Urządzenie musi posiadać wymiary zgodne z opisanymi, a także być wykonane z materiałów zgodnych z opisem. Musi być zainstalowane stabilnie, w sposób umożliwiający bezpieczne użytkowanie. W strefie bezpieczeństwa wokół urządzenia nie mogą występować żadne przeszkody.

Użytkowanie i konserwacja

- urządzenia są elementami wyposażenia placów zabaw / placów rekreacyjnych i wyłącznie do tego celu powinny służyć,
- poszczególne grupy urządzeń dedykowane są do użytku dla określonych grup wiekowych (zgodnie z Kartami Technicznymi urządzeń) - należy bezwzględnie przestrzegać tych wskazań,
- bezwzględnie należy dbać, aby na powierzchni schodów, podestów, siedzisk itp. nie znajdowały się kamienie lub inne twarde przedmioty, które mogą spowodować ich uszkodzenie,
- należy unikać wnoszenia na urządzenia lub ich części ziemi lub błota a także systematycznie usuwać pojawiające się inne zabrudzenia (liście, kamienie, papiery, śmieci, igliwie etc.), użytkownik obowiązany jest prowadzić bieżącą pielęgnację urządzenia,
- w przypadku zabrudzenia powierzchni urządzeń ziemią, piaskiem czy błotem należy oczyścić je przy pomocy silnego strumienia wody, większe śmieci można usunąć ręcznie lub przy użyciu szczotki,
- należy unikać zabrudzeń olejem, emulsją asfaltową oraz innymi środkami chemicznymi powodującymi odbarwienie powierzchni urządzeń,
- nie dopuszczać do sytuacji, aby fragmenty urządzeń znajdowały się w wodzie np. poprzez nieprawidłowe wyprofilowanie podłoża nieprzepuszczalnego lub niezastosowania drenażu w podłożu przepuszczalnym.

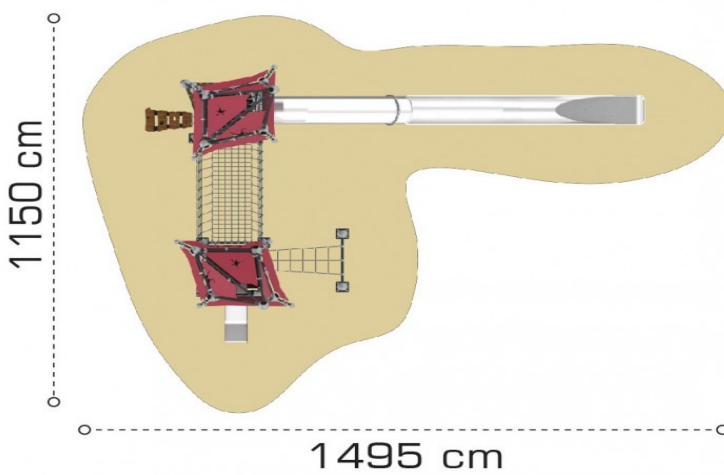
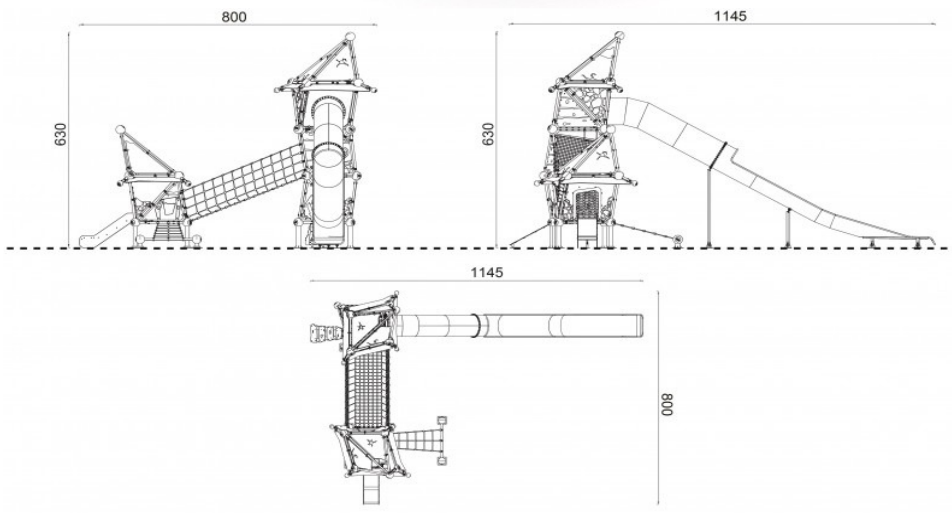

2.2.4. HUŚTAWKA - TYPU **BOCIANIE GNIAZDO**

Huśtawka wahadłowa z siedziskiem typu bocianie gniazdo. Konstrukcja wykonana ze stali ocynkowanej, malowanej proszkowo.

Kolor konstrukcji RAL 9006, górna belka w kolorze RAL 7016, siedzisko w kolorze czerwono-niebieskim.

Urządzenie zawiera

- 1 siedzisko typu bocianie gniazdo zawieszane na łańcuchach
- 4 nogi huśtawki
- 1 belkę poprzeczną

Dane techniczne

- Wymiary urządzenia: 2,80 x 2,40 x 2,20 m
- Strefa bezpieczeństwa: 2,30 x 7,20 m
- Maksymalna wysokość upadku: 1,25 m
- Certyfikat potwierdzający zgodność z normą EN 1176-1 i EN 1176-2

Dopuszcza się różnice wymiarów nie większe niż +/- 5%

Materiały

- Konstrukcja wykonana ze stali ocynkowanej malowanej proszkowo.

Wymagane dokumenty dotyczące urządzenia, które należy dołączyć do oferty

• Certyfikat potwierdzający zgodność z normą EN 1176-1 i EN 1176-2. W trosce o bezpieczeństwo dzieci urządzenie musi posiadać certyfikat na zgodność z powyższymi normami wydany przez akredytowaną jednostkę certyfikującą np. TUV, INT itp. Nie dopuszcza się "certyfikatów" wystawionych przez nieuprawnioną jednostkę certyfikującą tj. nie posiadającą akredytacji PCA (lub równoważnej w przypadku jednostek z zagranicy); nie dopuszcza się także przedstawienia zamiast certyfikatu - deklaracji zgodności lub certyfikatów wystawianych przez producenta, dystrybutora, oferenta urządzenia czy inny podmiot.

Sposób montażu

• Huśtawka betonowana jest w gruncie lub przykręcana do prefabrykowanego fundamentu. Strefa bezpieczeństwa wokół urządzenia powinna zostać pokryta bezpieczną nawierzchnią zapewniającą ochronę przed upadkiem zgodnym z wysokością swobodnego upadku przypisaną zabawce.

Sposób przeprowadzenia odbioru urządzenia

• Urządzenie musi posiadać wymiary zgodne z opisanymi, a także być wykonane z materiałów zgodnych z opisem. Musi być zainstalowane stabilnie, w sposób umożliwiający bezpieczne użytkowanie. W strefie bezpieczeństwa wokół urządzenia nie mogą występować żadne przeszkody.

Użytkowanie i konserwacja

- urządzenia są elementami wyposażenia placów zabaw / placów rekreacyjnych i wyłącznie do tego celu powinny służyć,
- poszczególne grupy urządzeń dedykowane są do użytku dla określonych grup wiekowych (zgodnie z Kartami Technicznymi urządzeń) - należy bezwzględnie przestrzegać tych wskazań,
- bezwzględnie należy dbać, aby na powierzchni platform, podestów, siedzisk itp. nie znajdowały się kamienie lub inne twarde przedmioty, które mogą spowodować ich uszkodzenie,
- należy unikać wnoszenia na urządzenia lub ich części ziemi lub błota a także systematycznie usuwać pojawiające się inne zabrudzenia (liście, kamienie, papiery, śmieci, igliwie etc.), użytkownik obowiązany jest prowadzić bieżącą pielęgnację urządzenia a także systematycznie kontrolować siłę naciągu lin,
- w przypadku zabrudzenia powierzchni urządzeń ziemią, piaskiem czy błotem należy

oczyścić je przy pomocy silnego strumienia wody, większe śmieci można usunąć ręcznie lub przy użyciu szczotki,

- bezwzględnie należy zapobiegać dostawaniu się do elementów mechanicznych urządzeń (przekładnie, łożyska, naciąg itp.) zabrudzeń, które mogą je uszkodzić (np. piasek),
- należy unikać zabrudzeń olejem, emulsją asfaltową oraz innymi środkami chemicznymi powodującymi odbarwienie powierzchni urządzeń,
- nie dopuszczać do sytuacji, aby fragmenty urządzeń znajdowały się w wodzie np. poprzez nieprawidłowe wyprofilowanie podłoża nieprzepuszczalnego lub niezastosowania drenażu w podłożu przepuszczalnym.

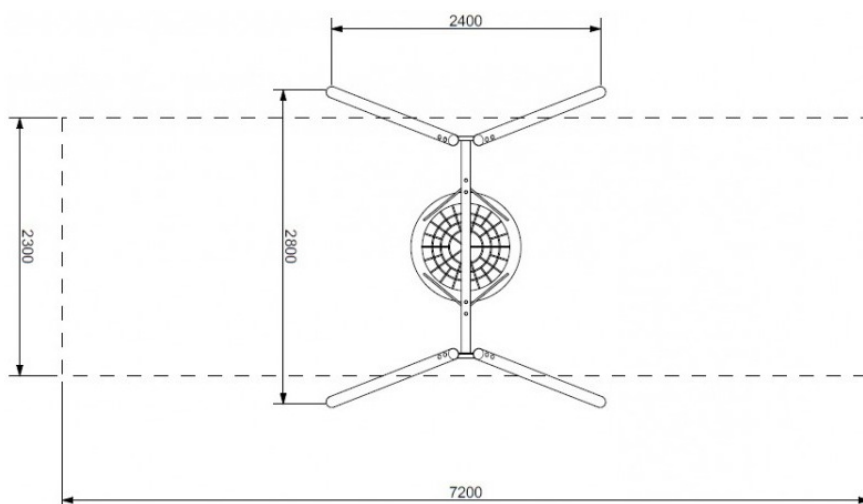

2.2.5. Żagiel przeciwsłoneczny wodoszczelny – 2x

- wymiary - 3x5m
 - kolor beżowy lub popielaty
 - wykonany z tkaniny typu premium - decor 200gr/m², która zapewnia ochronę przed promieniami słonecznymi i lekkim deszczem,
 - obszyty specjalnymi grubymi nićmi
 - krawędzie mocujące dodatkowo wzmocnione,
 - każda krawędź zakończona solidnym karabińczykiem żeglarskim rozmiar 6,
 - ochrona przed promieniowaniem UV
 - możliwość prania w pralce bez wirowania
 - duża odporność na czynniki zewnętrzne – deszcz, wiatr, promieniowanie UV,
 - z zestawem montażowym do metalu
- ↳ linka stalowa x4

- ↘ śruby rzymskie do naciągu
- ↘ zaciski do linki stalowej
- ↘ karabińczyki żeglarskie
- ↘ śruby 15cm z nakrętkami
- z masztami do montażu żagli i stopą do montażu na podłożu betonowym (opcjonalnie montaż w gruncie)
- ↘ profil o wymiarach 70 x 70mm
- ↘ możliwość regulacji wysokości zaczepienia żagla
- ↘ kolor: antracyt (stal ocynkowana malowana proszkowo) lub stal nierdzewna
- ↘ wysokość: 270cm
- ↘ grubość ścianki profilu stalowego: 3mm
- ↘ w komplecie: śruba oczkowa ze stali nierdzewnej + górna zaślepka profilu
- ↘ maszt powinien być zamocowany pod kątem 5-10 stopni
- ↘ maksymalna powierzchnia 28m² dla gramatury poszycia 200g
- ↘ z kotwą do mocowania masztów w podłożu luźnym np. typu trawnik lub stopą do montażu słupów na podłożu betonowym



2.2.6. Ławki

- Materiały:
- Stal ocynkowana, lakierowana proszkowo na kolor ciemnografitowy
- deski siedzisk i oparcz z drewna np. jodła, jesion lub egzotycznego, impregnowane, malowane lakierobejcą
- wszelkie otwory niebezpieczne oraz wystające elementy śrub i nakrętek osłonięte zaślepkami, połączenia śrubowe zabezpieczone antykorozyjnie przez ocynkowanie.
- Posadowienie urządzenia na stałe w gruncie, przez osadzenie w prefabrykacie betonowym lub betonowanie betonem klasy min. B-20
- Wymiary przykładowe :
 - ławka dwustronna – 2 kpl.
 - Wysokość 95 cm
 - Szerokość 132 cm
 - Długość 192 cm
 - ławka jednostronna – 3 kpl.
 - Wysokość: 85 cm
 - Szerokość: 60 cm
 - Długość: 192 cm

2.2.7. Kosz do odpadów – 2szt..

- kolor ciemny grafit + drewno
- pojemność kosza 35 litrów,
- wykonany z blachy stalowej, malowany proszkowo,
- wykończenie kosza stanowią elementy z drewna krajowego lub egzotycznego, impregnowane i malowane lakierobejcą
- wewnątrz znajduje się wymowany wkład na odpady ułatwiający opróżnianie kosza, wykonany z blachy ocynkowanej, malowany proszkowo lub opróżnianie przez worek nakładany na haczyki znajdujące się w koszu
- montaż w prefabrykacie betonowym lub przez zabetonowanie w gruncie elementu kotwiącego,
- Wymiary przykładowe :
Wysokość: 90cm
Szerokość: 37cm
Długość: 48cm
Pojemność: 35L

2.2.8. Stół parkowy

- w systemie ławek
- Materiały:
- Stal ocynkowana, lakierowana proszkowo na kolor ciemnografitowy
- deski z drewna np. jodła, jesion lub egzotycznego, impregnowane, malowane lakierobejcą
- wszelkie otwory niebezpieczne oraz wystające elementy śrub i nakrętek osłonięte zaślepkami, połączenia śrubowe zabezpieczone antykorozyjnie przez ocynkowanie.
- Posadowienie urządzenia na stałe w gruncie, przez osadzenie w prefabrykacie betonowym lub betonowanie betonem klasy min. B-20
- Wymiary przykładowe :
Wysokość: 80cm
Szerokość: 65cm
Długość: 180cm



2.3. Składowanie materiałów

Materiały powinny być składowane w oryginalnych opakowaniach, w warunkach zgodnych z zaleceniami producenta, odpowiednio zabezpieczone.

2.4. Zapewnienie jakości

- Urządzenia zostaną zamocowane do podłoża z wykorzystaniem fundamentów betonowych prefabrykowanych, bądź wykonywanych „na mokro” w miejscu montażu urządzeń (zgodnie z zaleceniami producenta urządzeń)
- Wszystkie elementy powinny spełniać wymagane normy i posiadać odpowiednie atesty i aprobaty zgodne ze swoim wyposażeniem
- Urządzenia stanowiące wyposażenie siłowni terenowej winny spełniać odpowiednie wymogi techniczno-użytkowe takie jak :

- aktualny certyfikat zgodności urządzeń z zapisami norm PN-EN 1176 i PN-EU 957.
 - Wszystkie montowane urządzenia muszą posiadać atesty i certyfikaty bezpieczeństwa potwierdzające, że zostały wykonane w oparciu o obowiązujące normy w tym zakresie oraz posiadać dopuszczenie do stosowania w kontakcie z dziećmi.
 - Wykonanie montażu urządzeń może dokonywać firma/y i osoby w oparciu o instrukcje montażu, zaleceń, wskazówek i pod nadzorem dostawcy oraz przedstawiciela Zamawiającego;
 - Wymagane jest przedstawienie zaświadczenia podmiotu uprawnionego do kontroli jakości potwierdzającego, że dostarczony sprzęt i wyposażenie odpowiadają określonym normom lub specyfikacjom technicznym tj. posiadają certyfikaty CE lub deklaracje zgodności stwierdzającej, że wyroby są zgodne z wymogami i wprowadzone do obrotu i używania, zgodnie z Ustawą z dnia 30 sierpnia 2002 roku o systemie zgodności (Dz. U.2004.204.2087 z późn. zm.) oraz zgodności z wymogami bezpieczeństwa i higieny użytkowania zgodnie z ustawą z 12 grudnia 2003 roku o ogólnym bezpieczeństwie produktów (Dz. U. 2003.229.2275 z późn. zm.);
 - Konstrukcja sprzętu winna być solidna i odporna na dewastację
 - Przed montażem urządzeń wymagane jest uzyskanie ostatecznej akceptacji ze strony Zamawiającego;
 - Urządzenia wyposażone będą w tabliczki informacyjne z instrukcją użytkownika
 - Sprzęt musi być stabilnie umocowany w podłożu za pomocą fundamentów prefabrykowanych betonowych lub betonowych fundamentów wylewanych w szalunku (fundament posadowiony min. 60cm poniżej terenu, kotwy stalowe - odizolowanie elementów drewnianych od gruntu) lub według zaleceń producenta montowanego sprzętu
 - Każde urządzenie powinno być posiadać tabliczkę znamionową zawierającą informację o producencie, dacie produkcji, numerze seryjnym i numerze normy, zgodnie z którą urządzenie wyprodukowano;
 - Stosowane farby oraz lakiery powinny posiadać atesty higieny wydane przez Państwowy Zakład Higieny, dopuszczający do zastosowania na urządzeniach znajdujących się na placach zabaw dla dzieci;
 - Dopuszczalna masa użytkownika (siłownie) musi wynosić minimum 120 kg.
 - Wykonawca powinien sporządzić i przekazać Zamawiającemu instrukcję kontroli i konserwacji siłowni i placów zabaw (w tym poszczególnych urządzeń oraz pozostałych elementów małej architektury) zgodnie z aktualnie obowiązującymi normami i przepisami prawnymi w tym zakresie;
 - Zamontowane urządzenia będą bezpłatnie serwisowane w trakcie trwania gwarancji, zgodnie z instrukcją eksploatacyjną urządzeń placu;
 - Urządzenia muszą być objęte 36-miesięczną gwarancją uwzględniającą coroczne bezpłatne przeglądy gwarancyjne.
- Niedopuszczalne jest wbudowanie materiałów posiadających niewłaściwe parametry np.: skorodowanych, o niewłaściwej geometrii itp. lub przeterminowanych.

3. SPRZĘT.

Roboty można wykonywać jedynie przy użyciu sprzętu niewpływającego niekorzystnie na jakość wykonywanych robót, zgodnego z oferta Wykonawcy oraz zaakceptowanego przez Inspektora nadzoru.

4. TRANSPORT.

Materiały i sprzęt mogą być przewożone dowolnymi środkami transportu, w sposób zabezpieczający je przed spadaniem, przesuwaniem lub przed uszkodzeniem.

5. WYKONANIE ROBÓT.

Wykonawca przedstawi Inspektorowi nadzoru do akceptacji harmonogram uwzględniający wszystkie warunki, w jakich będą wykonywane roboty. Wszystkie roboty wykonywać zgodnie z przedmiarem robót i Specyfikacjami Technicznymi wykonania i odbioru poszczególnych robót.

6. KONTROLA JAKOŚCI

Sprawdzenie i odbiór robót winny być wykonane zgodnie z normami i wskazaniem.

7. OBMIAR ROBÓT

Obmiar robót będzie określać faktyczny zakres wykonywanych robót zgodnie z SST, w jednostkach ustalonych w przedmiarze. Wszystkie urządzenia i sprzęt pomiarowy, stosowany w czasie obmiaru robót będą zaakceptowane przez Inspektora nadzoru i utrzymywane w dobrym stanie, w całym okresie trwania robót. Obmiar robót zanikających przeprowadza się w czasie ich wykonywania. Obmiar robót podlegających zakryciu przeprowadza się przed ich zakryciem. Wyniki obmiaru będą wpisane do księgi obmiarów.

8. ODBIÓR ROBÓT I JEGO RODZAJE

Roboty winny podlegać następującym etapom odbioru:

- a) odbiorowi robót zanikających i ulegających zakryciu,
- b) odbiorowi częściowemu,
- c) odbiorowi końcowemu,
- d) odbiorowi ostatecznemu, dokonywanym przez Inwestora z udziałem wykonawcy jak w OST – Ogólnej Specyfikacji Technicznej .

9. PODSTAWY PŁATNOŚCI

Zgodnie z warunkami umowy – wynagrodzenie ryczałtowe.

10. DOKUMENTY ODNIESIENIA I NORMY.

PN-B-06250 beton zwykły
Wytyczne producentów, instrukcje montażu
Aprobaty i certyfikaty poszczególnych produktów.