

**DOKUMENTACJA TECHNICZNA DO ZGŁOSZENIA WYKONANIA
ROBÓT BUDOWLANYCH
BUDOWA PARKU KIESZONKOWEGO PRZY
UL. KOZIEJ W CZĘSTOCHOWIE
Działka nr 37/1, 21/4, 21/5, 41 obręb 109**

INWESTOR :

Gmina Miasto Częstochowa
ul. Śląska 11/13
42-217 Częstochowa

PROJEKTANT :

mgr inż. arch. Tomasz Borowiecki
uprawn. 20/05/SLOKK/II

Częstochowa, V.2020

ING BANK ŚLĄSKI Nr K-ta 32 1050 1142 1000 0090 7136 6687 NIP 949-213-29-23

ZAWARTOŚĆ OPRACOWANIA

1. Strona tytułowa	str. 1
2. Zawartość opracowania	str. 2
3. Pismo Pełnomocnika Prezydenta Miasta ds. Estetyki Miasta KPS.111.1.86.2020 z dnia 28.04.2020	str. 3
4. Uprawnienia i zaświadczenie	str. 4-5
3. Opis techniczny	str. 6-21
4. Część graficzna	
Rys 1. Koncepcja projektowa przyjęta do dalszego opracowania	1:500
Rys 2. Stan istniejący – obszar objęty opracowaniem	1:500
Rys 3. Projekt zagospodarowania terenu	1:500
Rys 4. Projekt zagospodarowania terenu – nawierzchnia	1:250
Rys 5. Projekt zagospodarowania terenu – zieleń	1:250
Rys 6. Projekt zagospodarowania terenu – mała architektura	1:250
Rys 7. Układ nawierzchni i przekroje	1:100

**DOKUMENTACJA TECHNICZNA DO ZGŁOSZENIA WYKONANIA
ROBÓT BUDOWLANYCH
BUDOWA PARKU KIESZONKOWEGO PRZY
UL. KOZIEJ W CZĘSTOCHOWIE
Działka nr 37/1, 21/4, 21/5, 41 obręb 109**

OPIS TECHNICZNY

I. PODSTAWA PRAWNA

- Umowa pomiędzy Gminą Miasto Częstochowa a Firmą "TIM Architekci" s.c. Tomasz Borowiecki, Małgorzata Małasiewicz, ul. Nadrzeczna 56/6, 42-202 Częstochowa, na wykonanie dokumentacji projektowo-kosztorysowej
- Mapa sytuacyjno-wysokościowa 1:500
- Wytyczne otrzymane od Inwestora
- Ustalenia i narady z Inwestorem
- Wizje lokalne
- Pismo Pełnomocnika Prezydenta Miasta ds. Estetyki Miasta KPS.111.1.86.2020 z dnia 28.04.2020
- Informacja o pozytywnym zaopiniowaniu koncepcji w zakresie konserwatorskim C-ZZ.5183.1.2020.WS dotyczące koncepcji „parku kieszonkowego” przy ul. Koziej w Częstochowie.

II. PRZEDMIOT OPRACOWANIA

Przedmiotem opracowania jest:

budowa parku kieszonkowego przy ul. Koziej w Częstochowie

Opracowanie obejmuje :

- Niwelację terenu
- Uporządkowanie terenu, usunięcie gruzu , wycinka drzew i krzewów
- Wykonanie nawierzchni z tłucznia i kostki brukowej
- Montaż elementów małej architektury
- Wyrównanie i oczyszczenie przylegającego terenu
- Odtworzenie trawników
- Nasadzenia zielni

III. STAN ISTNIEJĄCY

- Projektowany teren podlegający opracowaniu jest zlokalizowany na terenie obecnie osiedla mieszkaniowego w obrębie starego miasta, (obszar zabytkowego układu urbanistycznego Częstochowy - nr rejestru A/39)
- Przyległy teren częściowo zagospodarowany – siłownia zewnętrzna
- Teren placu nie jest ogrodzony
- nawierzchnia terenu to głównie trawa , część terenu zajmuje gruzowisko po wyburzonym budynku. Gruzowisko o powierzchni około 500 m² i kubaturze 1000m³ porośnięte licznymi samosiejkami o różnej wielkości i gatunku.

IV. STAN PROJEKTOWY

- celem opracowania jest wykonanie projektu budowy parku kieszonkowego
- teren należy zniwelować i uporządkować, istniejący gruz oraz do wywiezienia teren należy uporządkować w odległości 50 cm od granic działki objętej opracowaniem oraz istniejących murów na wskazanych w części graficznej fragmentach należy wykonać ogrodzenie panelowe.
- nawierzchnia istniejąca trawiasta , konieczna rekultywacja i wyrównanie terenu.
- nowa nawierzchnia klinkierowa,, nawierzchnia z desek tarasowych oraz z tłucznia wg części graficznej
- elementy małej architektury , ławki stoły hamaki, huśtawki miejskie dla dorosłych , leżanki, stojaki na rowery , kosze na śmieci
- należy wykonać nasadzenia zieleni zgodnie z projektem

V. PROPONOWANE ELEMENTY MAŁEJ ARCHITEKTURY

1. Ławka z oparciem

Ławka parkowa drewniano-stalowa ze stali czarnej ocynkowanej i malowanej proszkowo kolor RAL 7016, z elementami drewna krajowego liściastego twardego – drewno impregnowane kolor dąb rustykalny



Wymiary

Długość całkowita ławki - 180 cm

Szerokość ławki – 60 cm

Wysokość ławki – 77 cm

Długość siedziska – 170 cm

Szerokość siedziska – 34,5 cm

Wysokość siedziska – 40 cm

Materiały:

Stal czarna ocynkowana lakierowane proszkowo w kolorze grafitowym RAL 7016

Drewno impregnowane, kolor dąb rustykalny, drewno liściaste twarde

Montaż:

Przez zabetonowanie elementów kotwiących

2. Zestaw piknikowy stół i dwie ławki z oparciami

Skład zestawu wymiary: dwie ławki długości 1800 mm i stół 1200 mm na 1200 mm

Materiał: stal czarna cynkowana ogniowo i malowana proszkowo na kolor grafitowy RAL 7016, siedziska oparcia i blat drewniane .Drewno impregnowane, kolor dąb rustykalny, drewno liściaste twarde

Montaż:

Przez zabetonowanie elementów kotwiących



3. Kosz na śmieci

Kosze betonowe z wkładem z blachy stalowej ocynkowanej

Wymiary

Długość - 39 cm

Szerokość – 39 cm

Wysokość – 67 cm

Materiały:

beton architektoniczny gładki jasno szary

pojemnik z popielniczką: stal ocynkowana

Montaż:

Przez zabetonowanie elementów kotwiących

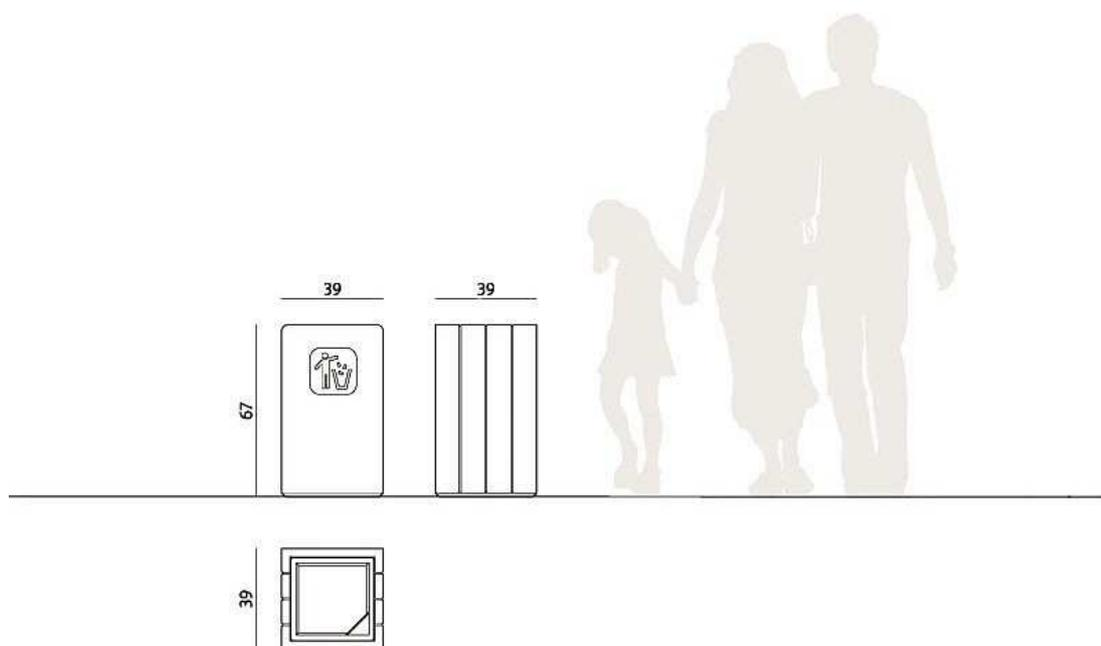

4. Stojak rowerowy



Wymiary

wysokość: 820 mm
szerokość: 80 mm
długość: 780 mm

Materiały:

Stal czarna ocynkowana lakierowane proszkowo RAL 7016

Montaż:

Przez zabetonowanie elementów kotwiących

5. Hamak



Wymiary
wysokość:1310 mm
szerokość:1400 mm
długość: 4630 mm

Materiały:
Stal czarna ocynkowana lakierowane proszkowo RAL 7016
Mata hamaka: lamelki z tworzywa nawleczone na linki stalowe w otulinie.

Montaż:
Przez zabetonowanie elementów kotwiących

6.Ławka leżak drewniano stalowy miejski

Ławka-leżak ze stali czarnej ocynkowanej i malowanej proszkowo w kolorze RAL 7016 grafitowym, z elementami drewna krajowego – drewno impregnowane kolor dąb rustykalny, drewno liściaste twarde



Wymiary
wysokość:1022 mm
szerokość:600 mm
długość:1705 mm

Materiały:
Stal czarna ocynkowana lakierowane proszkowo RAL 7016
Drewno impregnowane, drewno liściaste twarde

Montaż:
Przez zabetonowanie elementów kotwiących

7. Huśtawka dla dorosłych

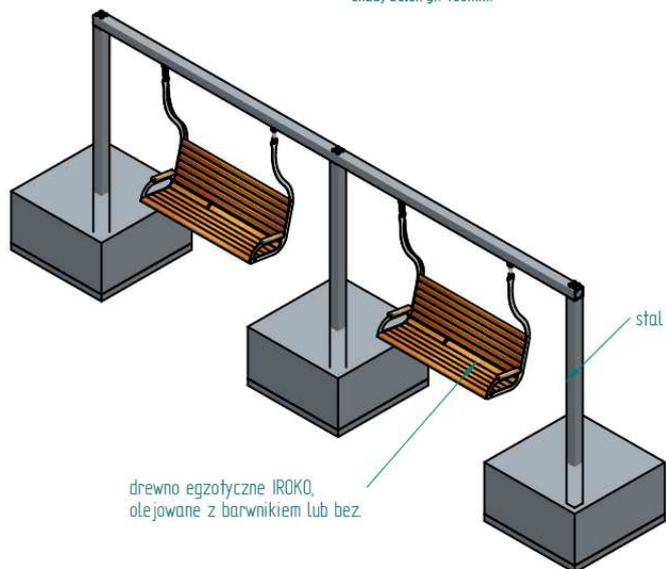
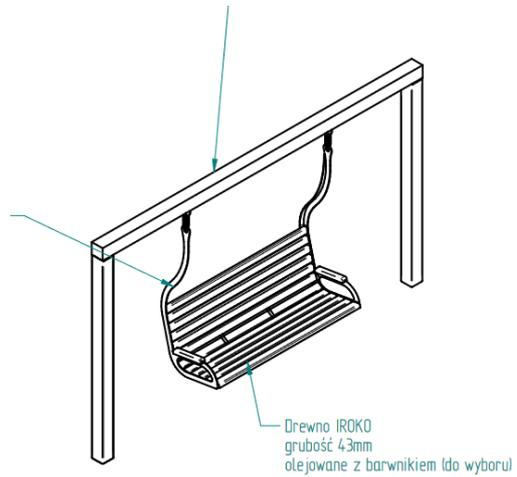

Wymiary pojedyncza huśtawka
wysokość:2400 mm
szerokość:600 mm
długość:4000 mm

Materiały:

Stal czarna ocynkowana lakierowane proszkowo RAL 7016
Drewno impregnowane drewno egzotyczne iroko

Montaż:

Przez zabetonowanie elementów kotwiących

8. Pergola trejaż element gotowy

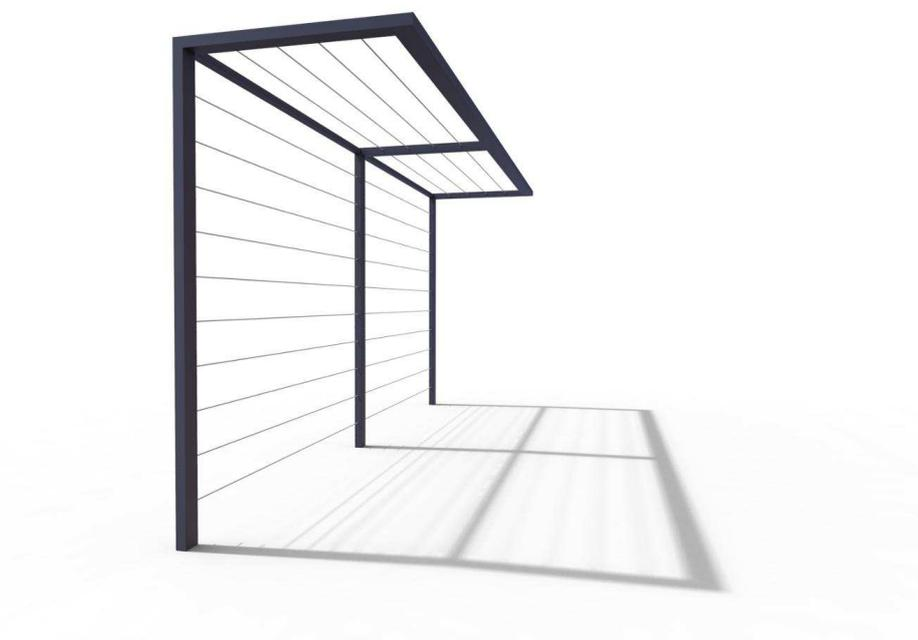

Wymiary
wysokość:2200 mm
szerokość:1000 mm
długość: 9800mm (2 x 4900mm)

Materiały:

Stal czarna ocynkowana lakierowane proszkowo w kolorze grafitowym RAL 7016

Montaż:

Przez zabetonowanie elementów kotwiących

9.Niskie ogrodzenie

Wymiary
wysokość:500 mm
długość: 55mb

Materiały:

Stal czarna ocynkowana lakierowane proszkowo kolor grafit

Montaż:

Przez zabetonowanie elementów kotwiących



10. ogrodzenia panelowe jako podstawa pod pnącza



Wymiary
wysokość: 1800 mm
długość: 50mb

Materiały:
Stal czarna ocynkowana lakierowane proszkowo kolor grafit RAL 7016

Montaż:
Przez zabetonowanie elementów kotwiących

VI. NAWIERZCHNIE

- nawierzchnia klinkierowe cegła klinkierowa 6/25/12,5 cm układana na płasko oraz pionowo
- ściółka – kora gr 7 cm
- kruszywo granitowe frakcji 16-32 mm gr 6 cm
- nawierzchnie z tłuczni dolomitowego
- trawniki
- nawierzchnie betonowe imitacja deski o wymiarach: szerokość 25 cm, długość 100cm, grubość 4 cm, kolor brązowy, faktura powierzchni drewno, ostateczny kolor ustalić z projektantem po wyborze producenta



BILANS NAWIERZCHNI

Lp	Rodzaj nawierzchni	Pow. m ²	V m ³	mb
1	Trawniki	422		
2	Gleba pod trawniki gr 15 cm		63m ³	
3	Nawierzchnie klinkierowe w tym obrzeża	193		
4	Bruk imitacja deski	65		
5	nawierzchnie z tłuczni dolomitowego	135	21	
6	Ściółka – kora gr 7 cm	443	32	
7	Kruszywo granitowe frakcji 16-32 mm gr 6 cm	123	8	
8	Eko-Bord			40

VII. ZIELEŃ

1. Projektowane nasadzenia:

Gatunek	Ilość szt.	Powierzchnia ściółkowania korą lub kruszywem (m ²)	Zagęszczenie (m ²)	Parametry materiału roślinnego/wielkość pojemnika
Porzeczka alpejska 'Schmidt'	318	53	w dwóch rzędach co 30cm	Wys. 30-40 cm/ Materiał w pojemniku C2 lub C3 ew. z gołym korzeniem
Platan klonolistny 'Alphen's Globe'	9	21	400x400cm	Drzewa o obwodach pni 12-14cm, wys. pnia 200 – 220cm, z bryłą korzeniową szer. 45-55cm
<u>Pnącza na pergole:</u> Hortensja pnąca Glicynia chińska (odm. o kwiatach fioletowych)	11 2	Miska wokół rośliny średnicy 0,8cm		Wys. 30-40 cm/C1 lub C2 Wys. 50-60 cm/C1 lub C2
Proso różgowe 'Heavy Metal'	176	49	4szt./m ²	Wys. 20-30 cm/P11 lub C1
Cis pospolity Hatfieldii	35	14	w jednym rzędzie co 40cm	Wys. 50-60 cm/C5 lub C7
Tawuła japońska 'Golden Princess'	210	42	5szt./m ²	Wys. 20-30 cm/C1 lub C2

Świerk serbski	26	149	Co 2m zgodnie z projektem	Wys. 180-200cm. Materiał z bryłą korzeniową lub w pojemniku
Miskant chiński 'Rotfeder'	99	53	2szt./m ²	Wys. 30-40cm/C1 lub C2
Liliowiec Stella D'Oro	890	178	5szt./m ²	Wys. 10-20cm/P11 lub C1
Bluszcz pospolity	74	-	Co 1m wzdłuż granicy działki	Wys. 40-50cm/C1 lub C2

2. Wytyczne techniczne i zestawienie materiału roślinnego.

2.1. Trawniki.

A. Zakres prac powoduje konieczność odtworzenia muraw na całym terenie objętym inwestycją (zgodnie z częścią graficzną opracowania). Odtwarzane trawniki powinny odznaczać się wysoką odpornością na wydeptywanie. Ponadto powinny być odporne na trudne warunki siedliskowe i zachowywać atrakcyjny wygląd nawet w okresach suszy.

B. Odtworzenie muraw należy przeprowadzić zgodnie z następującymi wymogami:

- teren należy przygotować w taki sposób, aby po założeniu trawnika poziom gruntu znalazł się 3 cm poniżej górnej powierzchni obrzeży;
- podłoże pod trawnik musi stanowić warstwa ziemi urodzajnej o grubości 15 cm. Zakłada się wykorzystanie ziemi pozyskanej w miejscu wykonywania robót (przynajmniej w 70%). Gleba nie może posiadać zanieczyszczeń oraz kamieni i korzeni roślin (w razie potrzeby należy ją przesiać). Wierzchnią warstwę podłoża należy uzupełnić humusem wymieszanym z podłożem ogrodniczym. Podłożu należy nadać około 1% spadek, aby umożliwić odprowadzenie nadmiaru wody w kierunku powierzchni utwardzonych, celem zapobieżenia tworzeniu się zastoisk w trakcie intensywnych opadów;
- bezpośrednio przed rozpoczęciem siewu należy spulchnić wierzchnią warstwę gleby
- w celu zapewnienia należytej gęstości trawy należy wysiewać 3,5 kg mieszanki na ar;
- po zakończeniu obsiewu powierzchni należy przykryć nasiona warstwą humusu o grubości około 1-2 cm;
- obsianą powierzchnię poddać wałowaniu.

UWAGA: trawniki znajdujące się na terenach przyległych do obszaru objętego przedmiotową inwestycją, które zostaną zniszczone w trakcie realizacji robót, podlegają odtworzeniu na tych samych zasadach na koszt wykonawcy.

2.2. Krzewy.

Do wykonania wszystkich projektowanych nasadzeń krzewów należy stosować rośliny gatunku I, wolne od wad, chorób oraz szkodników, symetrycznie rozgałęzione z prawidłowo ukształtowaną bryłą korzeniową.

Parametry materiału roślinnego zostały podane w pkt. 1 patrz tabela. Zalecenia dotyczące transportu i sadzenia analogicznie jak dla drzew – średnicę dołu i wytyczne odnośnie. Grupy krzewów lokalizowane przy krawędziach chodników oraz ścieżek należy sadzić w odległości 0,3-0,5 m od krawędzi nawierzchni – w zależności od charakterystyki poszczególnych gatunków (tempo oraz szerokość rozrastania się roślin). Pod krzewami glebę należy ściółkować na całej powierzchni terenu 7 cm warstwą kompostowanej kory drzew iglastych. We wskazanych miejscach należy wykonać ściółkowanie kruszywem granitowym w miejscach tych należy rozłożyć tkaninę szkółkarską np.: Wigolen tak aby kamienie nie mieszały się z ziemią przy odchwaszczaniu oraz dla ograniczenia przerastania chwastów przez warstwę kruszywa . Grubość warstwy kruszywa powinna wynosić minimum 6 cm frakcja 16-32 mm .

2.3. DRZEWA.

Do nasadzeń drzew należy stosować osobniki trzykrotnie szkółkowane, gatunku I, wolne od wad, chorób oraz szkodników, symetrycznie rozgałęzione z prawidłowo ukształtowaną bryłą korzeniową. Parametry materiału roślinnego podano w tabeli w pkt 1 VII . Drzewa muszą mieć prosty pień i dobrze wykształconą koronę . Drzewa powinny utrzymywać charakterystyczny dla gatunku pokrój. Niedopuszczalne jest transportowanie materiału w dni upalne. W czasie przewożenia należy zadbać, aby rośliny nie były poddawane wstrząsom, które mogą spowodować uszkodzenia bryły korzeniowej i systemu korzeniowego. Rośliny należy sadzić w dołach o średnicy i głębokości dostosowanej do wielkości bryły korzeniowej wypełnionych na dnie uprzednio przygotowanym podłożem. Dół powinien zapewniać swobodne umieszczenie w nim bryły korzeniowej, zdjęcie materiału ochronnego (nie wymagane w przypadku tkanin jutowych) i obsypanie bryły. Zaprawienie dołu oraz obsypanie roślin należy wykonać przy użyciu gleby żyznej. Bryła korzeniowa powinna znajdować się na takim samym poziomie, względem otaczającego terenu, jak w szkółce. Nie należy sadzić drzew w dni nadmiernie słoneczne, aby nie doprowadzić do przesuszania gleby i brył korzeniowych. Po posadzeniu drzewa, należy je obficie podlać. Materiał roślinny powinien być sadzony wiosną bądź jesienią. Wymóg ten nie dotyczy roślin hodowanych w donicach, które można sadzić w dowolnej części sezonu wegetacyjnego, z wyłączeniem okresów, kiedy gleba jest przemarznięta. Nowo posadzone drzewa należy umocnić trzema palikami impregnowanymi, o średnicy 5 cm, usztywnionymi sześcioma poprzeczkami, przywiązując do nich pień za pomocą taśm tkanych z włókien syntetycznych odpornych na działanie promieni UV. Minimalna szerokość taśmy: 30 mm. Niedopuszczalnym jest stosowanie drutów, sznurków i innych podobnych materiałów, które mogą uszkodzić korę pnia. Glebę pod drzewem należy uformować w misę o średnicy 70 cm, a następnie zasypać kompostowaną korą drzew iglastych (warstwa o grubości 7 cm).

Uwaga: Projektowane nasadzenia platanów należy wyposażyć w system napowietrzająco-nawadniający w postaci rury drenarskiej w pełni sączącej o średnicy 50 mm. W trakcie sadzenia drzew, po osadzeniu

bryły korzeniowej i częściowym obsypaniu jej ziemią na obwodzie bryły korzeniowej (na głębokości 20 cm) należy ułożyć rurę drenarską. Na siecznej okręgu przechodzącej przez jego środek należy zainstalować dwa trójniki. Z trójników wyprowadzić odcinki rury drenarskiej biegnące po promieniu okręgu w kierunku pnia drzewa. W pobliżu pnia dreny należy wyprowadzić ok. 5 cm na powierzchnię terenu (uwzględnić ściółkowanie z kruszywa granitowego) i zabezpieczyć zaślepkami. Wyprowadzenie drenu na powierzchnię ustabilizować szpilką z tworzywa, do której zostanie przypięta końcówka za pomocą opaski zaciskowej.

2.4. Roboty wykończeniowe.

Wszystkie misy pod drzewami na terenie płaskim należy przykryć agrotkaniną szkółkarską z PP (w kolorze brązowym). Nie dopuszcza się stosowania włókniny. Przed sadzeniem roślin należy wykonać stosowne nacięcia w tkaninie w taki sposób, aby możliwe było jej rozchylenie dla potrzeb wykopania dołów, a następnie przykrycie dołów połami naciętej włókniny. Po posadzeniu roślin całą powierzchnię należy ściółkować kompostowaną korą drzew iglastych – warstwa o grubości 7 cm.

2.5. ZESTAWIENIE POZOSTAŁYCH MATERIAŁÓW.

- Paliki drewniane Ø5 cm do usztywniania drzew 105 szt
- Powierzchnie ściółkowane agrotkaniną szkółkarską (dodatkowo uwzględnić nakład na wykonanie zakładów) 277m²
- tkanina szkółkarską np.: Wigolen 123 m²
- Rury drenarskie w pełni sączące Ø50 mm do systemu nawadniająco-napowietrzającego (ok. 4,5 m na jedno drzewo) m 40,5

2.6. WYTYCZNE DOTYCZĄCE PIELĘGNACJI DRZEW ISTNIEJĄCYCH.

W przypadku prowadzenia wykopów w pobliżu pni drzew i uszkodzenia ich brył korzeniowych należy stosować zabiegi pielęgnacyjne umożliwiające sprawną regenerację roślin. W wymienionych przypadkach należy dokonać redukcji korony proporcjonalnie do szacunkowej objętości uszkodzonej części bryły korzeniowej, przy czym należy dążyć do stanu, w którym redukcja nie przekroczy 30-35%. Cięcia pielęgnacyjne muszą być prowadzone przez wykwalifikowany i doświadczony personel. Zakres zabiegów należy uzgodnić z inspektorem nadzoru przed przystąpieniem do realizacji.

2.7. Zabezpieczenie zieleni na placu budowy.

Wszystkie istniejące nasadzenia, które w niniejszym projekcie nie są przewidziane do wycinki należy odpowiednio zabezpieczyć. Jeśli w ich pobliżu prowadzone są wykopy, to ściany bądź skarpy wykopów należy zabezpieczyć tkaniną jutową, aby zapobiec nadmiernemu ich przesychaniu. Dodatkowo rośliny muszą być podlewane, aby utrzymać należyte uwilgotnienie strefy korzeniowej. Grupy krzewów należy zabezpieczać siatkami z tworzyw sztucznych instalowanymi na palikach tak, aby tworzyły formę ogrodzenia, którego wysokość powinna być równa bądź

wyższa od wysokości krzewów. Pnie drzew należy zabezpieczać okalając je przy pomocy desek połączonych drutem z wykorzystaniem elementów dystansowych – deski nie mogą przylegać bezpośrednio do kory. Elementami dystansowymi mogą być elastyczne rury drenarskie zamocowane po wewnętrznej stronie desek. Niedopuszczalne jest mocowanie zabezpieczeń do pnia przy pomocy gwoździ bądź innych technik powodujących uszkodzenia roślin.

2.8. Pielęgnacja w okresie gwarancyjnym.

W ramach przedmiotowej inwestycji wykonawca zobowiązany jest do utrzymywania zieleni w okresie jednego roku od daty odbioru zrealizowanego przedsięwzięcia. Pielęgnacja wykonywana będzie w ramach świadczenia usługi gwarancyjnej. Rośliny, które nie przyjmą się w okresie gwarancyjnym w miejscu ich posadzenia podlegają wymianie na koszt Wykonawcy. Ustalenie to dotyczy także powierzchni trawników – murawy, które ulegną przesuszeniu podlegają odtworzeniu zgodnie z procedurą ustaloną w niniejszej dokumentacji.

2.8.1. Zakres prac pielęgnacyjnych.

Trawniki:

- podlewanie;
- koszenie – minimum 4 razy w okresie wegetacyjnym. Wykonawca utylizuje pokos na własny koszt;
- uzupełnianie powierzchni (dosiewanie), w których trawnik nie przyjął się lub zmarł w trakcie gwarancji.

Krzewy:

- odchwaszczanie powierzchni ściółkowanych korą i zabezpieczanych agrowłókniną;
- utrzymywanie należytego stanu uwilgotnienia gleby w celu zapewnienia poprawnego rozwoju roślin;
- uzupełnianie materiału roślinnego obumarłego wskutek zaniedbań pielęgnacyjnych;
- uzupełnianie ściółki;
- wymiana agrowłókniny uszkodzonej np. przez wiatr wskutek niedostatecznie solidnego utwierdzenia do podłoża (w tym także uzupełnianie szpilek);
- utrzymywanie należytego stanu uwilgotnienia gleby w celu zapewnienia poprawnego rozwoju roślin;
- przycinanie krzewów wymagających odmładzania lub formowania;
- nawożenie.

Drzewa:

- monitorowanie i utrzymywanie właściwego stanu palików prowadzących rośliny;
- utrzymywanie należytego stanu uwilgotnienia gleby w celu zapewnienia poprawnego rozwoju roślin;
- właściwego nawożenia roślin;
- uzupełnianie materiału roślinnego obumarłego wskutek zaniedbań pielęgnacyjnych;

- odchwaszczanie powierzchni ściółkowanej korą i zabezpieczanych agrotkaniną;
- uzupełnianie ściółki;
- ewentualne cięcia formujące, mające na celu utrzymanie naturalnego pokroju korony. W szczególnych przypadkach właściwe prowadzenie przewodnika, aby drzewo wzrastało w pożądanym kierunku.