



TIM ARCHITEKCI S.C

Tomasz Borowiecki, Małgorzata Małasiewicz

ul. Nadrzeczna 56/6, 42-202 Częstochowa

tel. 607 047 198, 668 482 532

DOKUMENTACJA TECHNICZNA DO ZGŁOSZENIA ZAMIARU
WYKONANIA ROBÓT BUDOWLANYCH

DOPOSAŻENIE PLACU REKREACJI RUCHOWEJ

ul. Załogi, Dzielnica Błeszno, Częstochowa
działki 73/7, 73/15, 73/13, obręb 394

INWESTOR :

Gmina Miasto Częstochowa
ul. Śląska 11/13
42-217 Częstochowa

PROJEKTANT :

mgr inż. arch. Małgorzata Małasiewicz
uprawn. 24/05/SLOKK/II

mgr inż. arch. Tomasz Borowiecki
uprawn. 20/05/SLOKK/II

Częstochowa, VII.2020

ING BANK ŚLĄSKI Nr K-ta 32 1050 1142 1000 0090 7136 6687 NIP 949-213-29-23

ZAWARTOŚĆ OPRACOWANIA

1. Strona tytułowa
3. Zawartość opracowania
4. Załączniki
 - oświadczenie
 - uprawnienia
 - zaświadczenia z Izby Architektów
 - BIOZ
5. Opis techniczny
6. Część graficzna
 1. projekt zagospodarowania terenu 1:500
 2. plac zabaw i siłownia zewnętrzna 1:250



IZBA ARCHITEKTÓW
RZECZYPOSPOLITEJ POLSKIEJ

ŚLĄSKA OKRĘGOWA IZBA ARCHITEKTÓW
OKRĘGOWA KOMISJA KWALIFIKACYJNA

Oznaczenie sprawy nr OKK/Up/B/9/05/II

Katowice, dnia 10 stycznia 2006r.

DECYZJA Nr 24/05/SLOKK/II

Na podstawie art. 12 ust. 1 pkt 1 i ust. 2, art. 13 ust. 1 pkt 1 i art. 14 ust. 1 pkt 1 ustawy z dnia 7 lipca 1994 r. - Prawo budowlane (tekst jednolity: Dz. U. z 2003 r. Nr 207, poz. 2016; dalsze zmiany: Dz. U. z 2004 r. Nr 6, poz. 41, Nr 92, poz. 881, Nr 93, poz. 888 i Nr 96, poz. 959 oraz z 2005 r. Nr 113, poz. 954, Nr 163, poz. 1362 i Nr 163, poz. 1364), art. 11 i 24 ust. 1 pkt 2 ustawy z dnia 15 grudnia 2000 r. o samorządach zawodowych architektów, inżynierów budownictwa oraz urbanistów (Dz. U. z 2001 r. Nr 5, poz. 42, z 2002 r. Nr 23, poz. 221, Nr 153, poz. 1271 i Nr 240, poz. 2052, z 2003 r. Nr 124, poz. 1152 i Nr 190, poz. 1864, z 2004 r. Nr 141, poz. 1492 oraz z 2005 r. Nr 150, poz. 1247), oraz art. 104 i 107 § 1 i 4 ustawy z dnia 14 czerwca 1960 r. - Kodeks postępowania administracyjnego (tekst jednolity: Dz. U. z 2000 r. Nr 98, poz. 1071; dalsze zmiany: Dz. U. z 2001 r. Nr 49, poz. 509, z 2002 r. Nr 113, poz. 984, Nr 153, poz. 1271 i Nr 169, poz. 1387, z 2003 r. Nr 130, poz. 1188, z 2004 r. Nr 162, poz. 1692 oraz z 2005 r. Nr 64, poz. 565 i Nr 78, poz. 682), stwierdza się, że

Pani mgr inż. arch. Małgorzata Małasiewicz

posiada odpowiednie wykształcenie techniczne i praktykę zawodową i nadaje się Uprawnienia budowlane w specjalności architektonicznej do projektowania bez ograniczeń.

Decyzja niniejsza jako uwzględniająca w całości żądanie strony nie wymaga uzasadnienia.

Od decyzji niniejszej przysługuje Pani odwołanie do Krajowej Komisji Kwalifikacyjnej Izby Architektów za pośrednictwem okręgowej komisji kwalifikacyjnej, która wydała decyzję. Odwołanie wnosi się w terminie 14 dni od dnia doręczenia niniejszej decyzji.

mgr inż. arch. Wojciech Podleski

mgr inż. arch. Henryk Buszko

dr hab. inż. arch. Krzysztof Gasidło

dr inż. arch. Zygmunt Konopka

mgr inż. arch. Maciej Piwowarczyk

mgr inż. arch. Stanisław Rostkowski

mgr inż. arch. Jerzy Skulimowski

dr inż. arch. Jerzy Witeczek

[Handwritten signatures on lines]

Otrzymują:

1. Pani Małgorzata Małasiewicz
ul. Nadrzeczna 56/6, 42-200 Częstochowa
2. Minister właściwy do spraw architektury i budownictwa.

Gdy decyzja stanie się ostateczna:

- 1) Główny Inspektor Nadzoru Budowlanego – w celu wpisania do centralnego rejestru osób posiadających uprawnienia budowlane,
- 2) okręgowa rada Izby Architektów.

3. aa





IZBA ARCHITEKTÓW
RZECZYPOSPOLITEJ POLSKIEJ

ŚLĄSKA OKRĘGOWA IZBA ARCHITEKTÓW
OKRĘGOWA KOMISJA KWALIFIKACYJNA

Oznaczenie sprawy nr OKK/Up/B/10/05/II

Katowice, dnia 10 stycznia 2006r.

DECYZJA Nr 20/05/SLOKK/II

Na podstawie art. 12 ust. 1 pkt 1 i ust. 2, art. 13 ust. 1 pkt 1 i art. 14 ust. 1 pkt 1 ustawy z dnia 7 lipca 1994 r. - Prawo budowlane (tekst jednolity: Dz. U. z 2003 r. Nr 207, poz. 2016; dalsze zmiany: Dz. U. z 2004 r. Nr 6, poz. 41, Nr 92, poz. 881, Nr 93, poz. 888 i Nr 96, poz. 959 oraz z 2005 r. Nr 113, poz. 954, Nr 163, poz. 1362 i Nr 163, poz. 1364), art. 11 i 24 ust. 1 pkt 2 ustawy z dnia 15 grudnia 2000 r. o samorządach zawodowych architektów, inżynierów budownictwa oraz urbanistów (Dz. U. z 2001 r. Nr 5, poz. 42, z 2002 r. Nr 23, poz. 221, Nr 153, poz. 1271 i Nr 240, poz. 2052, z 2003 r. Nr 124, poz. 1152 i Nr 190, poz. 1864, z 2004 r. Nr 141, poz. 1492 oraz z 2005 r. Nr 150, poz. 1247), oraz art. 104 i 107 § 1 i 4 ustawy z dnia 14 czerwca 1960 r. - Kodeks postępowania administracyjnego (tekst jednolity: Dz. U. z 2000 r. Nr 98, poz. 1071; dalsze zmiany: Dz. U. z 2001 r. Nr 49, poz. 509, z 2002 r. Nr 113, poz. 984, Nr 153, poz. 1271 i Nr 169, poz. 1387, z 2003 r. Nr 130, poz. 1188, z 2004 r. Nr 162, poz. 1692 oraz z 2005 r. Nr 64, poz. 565 i Nr 78, poz. 682), stwierdza się, że

Pan mgr inż. arch. Tomasz Borowiecki

posiada odpowiednie wykształcenie techniczne i praktykę zawodową i nadaje się Uprawnienia budowlane w specjalności architektonicznej do projektowania bez ograniczeń.

Decyzja niniejsza jako uwzględniająca w całości żądanie strony nie wymaga uzasadnienia.

Od decyzji niniejszej przysługuje Panu odwołanie do Krajowej Komisji Kwalifikacyjnej Izby Architektów za pośrednictwem okręgowej komisji kwalifikacyjnej, która wydała decyzję. Odwołanie wnosi się w terminie 14 dni od dnia doręczenia niniejszej decyzji.

mgr inż. arch. Wojciech Podleski

mgr inż. arch. Henryk Buszko

dr hab. inż. arch. Krzysztof Gasidło

dr inż. arch. Zygmunt Konopka

mgr inż. arch. Maciej Piwowarczyk

mgr inż. arch. Stanisław Rostkowski

mgr inż. arch. Jerzy Skulimowski

dr inż. arch. Jerzy Witeczek

L. K...
H. Buszko
K. Gasidło
Z. Konopka
M. Piwowarczyk
S. Rostkowski
J. Skulimowski
J. Witeczek

Otrzymują:

1. Pan Tomasz Borowiecki
ul. Szajnowicza – Iwanowa 67/2, 42-200 Częstochowa
2. Minister właściwy do spraw architektury i budownictwa.

Gdy decyzja stanie się ostateczna:

- 1) Główny Inspektor Nadzoru Budowlanego – w celu wpisania do centralnego rejestru osób posiadających uprawnienia budowlane,
- 2) okręgowa rada Izby Architektów.

3. aa





IZBA ARCHITEKTÓW
RZECZYPOSPOLITEJ POLSKIEJ

Śląska Okręgowa Rada Izby Architektów RP

ZAŚWIADCZENIE - ORYGINAŁ

(wypis z listy architektów)

Śląska Okręgowa Rada Izby Architektów RP zaświadcza, że:

MGR INŻ. ARCH. MAŁGORZATA MAŁASIEWICZ

posiadający kwalifikacje zawodowe do pełnienia samodzielnych funkcji technicznych w budownictwie w specjalności architektonicznej i w zakresie posiadanych uprawnień nr **24/05/SLOKK/II**, jest wpisany na listę członków Śląskiej Okręgowej Izby Architektów RP pod numerem: **SL-1134**.

Członek czynny od: 10-03-2006 r.

Data i miejsce wygenerowania zaświadczenia: 12-03-2020 r. Katowice.

Zaświadczenie jest ważne do dnia: **31-08-2020 r.**

Podpisano elektronicznie w systemie informatycznym Izby Architektów RP przez:
ANITA LANGER, Sekretarz Okręgowej Rady Izby Architektów RP.

Nr weryfikacyjny zaświadczenia:

SL-1134-E985-5466-77F1-2964

Dane zawarte w niniejszym zaświadczeniu można sprawdzić podając nr weryfikacyjny zaświadczenia w publicznym serwisie internetowym Izby Architektów: www.izbaarchitektow.pl lub kontaktując się bezpośrednio z właściwą Okręgową Izbą Architektów RP.



IZBA ARCHITEKTÓW
RZECZYPOSPOLITEJ POLSKIEJ

Śląska Okręgowa Rada Izby Architektów RP

ZAŚWIADCZENIE - ORYGINAŁ

(wypis z listy architektów)

Śląska Okręgowa Rada Izby Architektów RP zaświadcza, że:

MGR INŻ. ARCH. TOMASZ LECH BOROWIECKI

posiadający kwalifikacje zawodowe do pełnienia samodzielnych funkcji technicznych w budownictwie w specjalności architektonicznej i w zakresie posiadanych uprawnień nr **20/05/SLOKK/II**, jest wpisany na listę członków Śląskiej Okręgowej Izby Architektów RP pod numerem: **SL-1130**.

Członek czynny od: 10-03-2006 r.

Data i miejsce wygenerowania zaświadczenia: 12-05-2020 r. Katowice.

Zaświadczenie jest ważne do dnia: **31-10-2020 r.**

Podpisano elektronicznie w systemie informatycznym Izby Architektów RP przez:
ANITA LANGER, Sekretarz Okręgowej Rady Izby Architektów RP.

Nr weryfikacyjny zaświadczenia:

SL-1130-97AD-4837-592C-BCDB

Dane zawarte w niniejszym zaświadczeniu można sprawdzić podając nr weryfikacyjny zaświadczenia w publicznym serwisie internetowym Izby Architektów: www.izbaarchitektow.pl lub kontaktując się bezpośrednio z właściwą Okręgową Izbą Architektów RP.

**INFORMACJA DOTYCZĄCA
BEZPIECZEŃSTWA I OCHRONY ZDROWIA „BIOZ”
wg Dziennika Ustaw Nr 120**

NAZWA OBIEKTU I ADRES :

DOPOSAŻENIE PLACU REKREACJI RUCHOWEJ
ul. Załogi, Dzielnica Błeszno, Częstochowa
działki 73/7, 73/15, 73/13, obręb 394

Projektant : mgr inż. arch. Małgorzata Małasiewicz
 uprawn. 24/05/SLOKK/II

 mgr inż. arch. Tomasz Borowiecki
 uprawn. 20/05/SLOKK/II

CZĘŚĆ OPISOWA

1. ZAKRES ROBÓT

Przedmiotem opracowania jest projekt doposażeniu placu rekreacji ruchowej, przy ul. Załogi w Częstochowie

- Opracowanie obejmuje :
 - Uporządkowanie istniejącej zieleni, w tym wykarczowanie zarośli i przycięcie drzew
 - Wykonanie nowych utwardzonych nawierzchni
 - Wykonanie nawierzchni pod montaż urządzeń nowych i istniejących
 - Montaż urządzeń
 - Montaż elementów małej architektury
 - Montaż latarni solarnych
 - Montaż ogrodzenia
 - Wyrównanie i oczyszczenie przylegającego terenu
 - Odtworzenie trawników

2. WYKAZ ISTNIEJĄCYCH OBIEKTÓW

część działki będąca przedmiotem opracowania jest nie zabudowana, z zielenią wysoką i niską oraz istniejącą siłownią zewnętrzną i placem zabaw

3. W realizowanej inwestycji nie przewiduje się wystąpienie zagrożenia dla bezpieczeństwa i zdrowia ludzi
4. Pracownicy przed przystąpieniem do robót niebezpiecznych powinni być przeszkoleni pod względem BHP i organizacji pracy, oraz posiadać należyte zabezpieczenia w czasie pracy
5. Teren budowy w większości płaski z dostępem do drogi publicznej, co umożliwi szybką ewakuację na wypadek zagrożeń.

Środki techniczne i organizacyjne zapobiegające niebezpieczeństwom wynikającym z wykonywania robót budowlanych w strefach szczególnego zagrożenia zdrowia lub w ich sąsiedztwie : zgodnie z rozporządzeniem Ministra Infrastruktury w sprawie BHP i planem „bioz”

W związku z brakiem wystąpienia prac budowlanych, które wymienione są w § 6 Rozporządzenia Ministra infrastruktury z dn.23.06.2003 (Dz. U. Nr 120 z r. 2003) jest konieczne opracowanie przez kierownika budowy planu Bezpieczeństwa i ochrony zdrowia przed rozpoczęciem budowy, zgodnie z wymogiem § 3 w/w rozporządzenia, z uwzględnieniem wymogów Rozporządzenia Ministra Infrastruktury z dnia 6.02.2003 w sprawie BHP podczas wykonywania robót budowlanych (Dz. U. Nr 47 z 2003r.)

OPIS TECHNICZNY

I. PODSTAWA PRAWNA

- Umowa Nr CRU/259/IZ/304/20 pomiędzy Gminą Miasto Częstochowa a Firmą "TIM Architekci" s.c. Tomasz Borowiecki, Małgorzata Małasiewicz, ul. Nadrzeczna 56/6, 42-202 Częstochowa, z dn. 03.02.2020r. na wykonanie dokumentacji projektowo-kosztorysowej
- Mapa sytuacyjno-wysokościowa 1:500
- Inwentaryzacja na potrzeby projektowe wykonana przez Pracownię "Tim Architekci"
- Wytyczne otrzymane od Inwestora i Użytkownika
- Ustalenia i narady z Inwestorem i Użytkownikiem
- Wizje lokalne

II. PRZEDMIOT OPRACOWANIA

Przedmiotem opracowania jest projekt doposażeniu placu rekreacji ruchowej, przy ul. Załogi w Częstochowie

- Opracowanie obejmuje :
 - Uporządkowanie istniejącej zieleni, w tym wykarczowanie zarośli i przycięcie drzew
 - Wykonanie nowych utwardzonych nawierzchni
 - Wykonanie nawierzchni pod montaż urządzeń nowych i istniejących
 - Montaż urządzeń
 - Montaż elementów małej architektury
 - Montaż latarni solarnych
 - Montaż ogrodzenia
 - Wyrównanie i oczyszczenie przylegającego terenu
 - Odtworzenie trawników

III. STAN ISTNIEJĄCY

- Projektowany plac ma być zlokalizowany na terenie obecnie częściowo wykorzystywanym jako plac zabaw i siłownia w części nieużytkowanej
- teren jest zaniedbanym terenem zielonym
- nawierzchnia terenu to głównie trawa i niekontrolowane zarośla
- drzewa – do pozostawienia, ewentualnego przycięcia i zarośla do wykarczowania
- projekt ma uzupełniać istniejący już plac rekreacji, z pozostawieniem istniejących urządzeń



IV. STAN PROJEKTOWY

- celem opracowania jest wykonanie projektu placu rekreacji, który stanowi doposażenie istniejącej siłowni zewnętrznej i placu zabaw
- plac ma powstać na niezadrzewionym terenie
- drzewa zlokalizowane w pobliżu należy przyciąć a zarośla wykarczować
- teren należy zniwelować pod projektowany bruk i nawierzchnie ze spadkami na teren zielony
- wody opadowe z nawierzchni będą odprowadzone na teren zieleńca, gdzie nastąpi ich infiltracja w głąb profilu glebowego, co nie zmienia istniejących warunków odwodnienia. Pozostają na terenie Inwestora
- nawierzchnia to trawnik, nierówny i zniszczony, konieczna rekultywacja i wyrównanie terenu
- część nawierzchni ma być wykonana jako brukowana (na podbudowie) kostką betonową w kolorze szarym + krawężniki
- miejsce to przeznaczone jest również na ławki + kosze na śmieci oraz tablicę informacyjną
- część nawierzchni pod urządzenia wykonana jako bezpieczna z kolorowych płyt gumowych EPDM oraz z mat przerostowych typu Poly-easy czy Flexifall w kolorze czarnym lub zielonym
- obrzeża (placu zabaw) projektuje się jako wykonane z materiałów zapewniających bezpieczeństwo np. elastyczna palisada w kolorze kontrastowym, krawężnik gumowany
- pod istniejące urządzenia fitness ma być wykonana nawierzchnia z kostki brukowej
- dodatkowo ma zostać zamontowany zestaw street workout na nawierzchni z płyt gumowych
- projektuje się urządzenia zabawowe : huśtawka bocianie gniazdo oraz zestaw sprawnościowy

- projektuje się również boisko trawiaste z bramką
- cały teren placów ma zostać ogrodzony, częściowo jako piłkochwył
- w ramach wygrodzonego terenu część zostaje jako rezerwa pod dalszą rozbudowę placu rekreacyjnego
- ustawienie urządzeń z zapewnieniem stref bezpiecznych określonych przez Producenta odległości i warunków posadowienia
- urządzenia z instrukcją użytkowania
- urządzenia i nawierzchnie nie powinny kolidować z istniejącym uzbrojeniem terenu (wg mapy)
- jako oświetlenie terenu projektuje się latarnie solarne

- **WYMOGI TECHNICZNE I UŻYTKOWE**

- urządzenia małej architektury powinny być trwale związane z gruntem oraz mieć wyznaczoną minimalną strefę bezpieczeństwa,
- nawierzchnia strefy bezpieczeństwa musi być zgodna z normami oraz z wysokością swobodnego upadku dostosowaną do wysokości proponowanych urządzeń

WYMOGI TECHNICZNE I UŻYTKOWE

- urządzenia muszą spełniać normy europejskie i polskie potwierdzone certyfikatami,
- urządzenia muszą się odznaczać solidną, odporną na dewastację budową,
- urządzenia muszą być wykonane z elementów stalowych ocynkowanych ogniowo lub galwanizowanych, dwukrotnie malowanych proszkowo odporną na czynniki atmosferyczne farbą epoksydową,
- spawy pokryte dokładnie warstwą cynku,
- uchwyty itp. wykonane z wysokiej jakości tworzywa sztucznego, odpornego na czynniki atmosferyczne,
- połączenia śrubowe, złączki i podkładki wykonane ze stali nierdzewnej i zabezpieczone przed odkręcaniem przez osoby niepowołane,
- kolorystyka stonowana, harmonizująca z otoczeniem, zatwierdzana przez Zamawiającego,
- urządzenia przystosowane do stabilnego umocowania w podłożu za pomocą gotowych prefabrykatów betonowych lub częściowego szalunku z użyciem betonu B-20.

- zastosowane materiały winny spełniać wymogi prawa budowlanego, tj. posiadać odpowiednie certyfikaty na znak bezpieczeństwa, być zgodne z wymogami technicznymi Polskich Norm lub aprobatą techniczną, o ile dla danego wyrobu nie ustanowiono Polskiej Normy; wymagane są materiały atestowane i dopuszczone do stosowania,

- wszystkie urządzenia małej architektury (urządzenia i elementy wyposażenia) muszą posiadać atesty i certyfikaty bezpieczeństwa potwierdzające, że zostały wykonane w oparciu o obowiązujące normy w tym zakresie oraz posiadać dopuszczenie do stosowania w kontakcie z dziećmi,

- każde urządzenie powinno być oznaczone tabliczką znamionową zawierającą informację o producencie, dacie produkcji, numerze seryjnym i numerze normy, zgodnie z którą urządzenie wyprodukowano.
- Dla placu należy zaprojektować wykonanie i montaż tablic informacyjnych, zawierających adres placu, dane Inwestora, regulamin, określający zasady i warunki korzystania z urządzeń, numery alarmowe, numer telefonu do Zarządcy placu.
- Treść tablicy uzgodnić z Zamawiającym.

wyposażenie placu rekreacyjnego

- 2 ławki stałe z oparciem
- np. metal + drewno (rury stalowe zimnogięte, ocynkowane i malowane proszkowo (kolor zielony lub szary), deski siedzisk i oparcie z drewna np. dębowego, sosnowego lub egzotycznego, malowanego farbami impregnującymi na kolor drewna,
- wszelkie otwory niebezpieczne oraz wystające elementy śrub i nakrętek osłonięte zaślepkami, połączenia śrubowe zabezpieczone antykorozyjnie przez ocynkowanie.
- Posadowienie urządzenia na stałe w gruncie, przez osadzenie w prefabrykacie betonowym lub betonowanie betonem klasy min. B-20
- długość ławki 180 cm \pm 10 cm,
- wysokość całkowita 95 cm \pm 10 cm
- wysokość siedziska ok 45 cm \pm 3 cm,
- głębokość siedziska 47 cm \pm 3 cm



- 2 x kosz na śmieci (pasujący do ławek) np. : drewno + stal
- (kolor zielony lub szary)
- pojemność kosza 30 litrów,
- wykonany z blachy stalowej, malowany proszkowo,
- wykończenie kosza stanowią elementy z drewna krajowego lub egzotycznego, barwione i impregnowane,
- wewnątrz znajduje się wyjmowany wkład na odpady ułatwiający opróżnianie kosza, wykonany z blachy ocynkowanej, malowany proszkowo lub opróżnianie przez worek nakładany na haczyki znajdujące się w koszu
- montaż w prefabrykacie betonowym lub przez zabetonowanie w gruncie elementu kotwiącego,

- wysokość całkowita ~ : 76 cm, wysokość pojemnika 51 cm, średnica wkładu 28cm.
- Tablica informacyjna z regulaminem korzystania z siłowni oraz miejsce na uzupełnienie danych administratora/zarządcy obiektu.
- Wymiary 2/0,7m
- (kolor zielony lub szary),
- Tablica zawierać będzie informacje takie jak: numery alarmowe, numer telefonu do zarządcy placu, adres placu zabaw oraz dane inwestora. Regulamin winien zawierać informacje o zasadach korzystania z placu zabaw i rekreacji Elementy stalowe konstrukcyjne oraz elementy takie jak szczeble, uchwyty, wykonane są ze stali konstrukcyjnej węglowej ocynkowanej proszkowo i malowanej proszkowo. Wszystkie elementy złączne, jak śruby, nakrętki i mocowania wystawiona na działanie warunków zewnętrznych - nierdzewne. Wystające łby śrub i nakrętki zabezpieczone są plastikowymi zaślepkami.



Budżet Obywatelski
w Częstochowie

Projekt zrealizowany w ramach budżetu obywatelskiego w Częstochowie.
Dziękujemy za Twój głos! www.konsultacje.czestochowa.pl

ZESTAW STREET WORKOUT

Wszystkie słupy wykonane z profilu zamkniętego 100x100x3mm,
Drażki oraz drabinka pionowa wykonane z rury $\varnothing 33,7 \times 4$ mm,
Drabinka pozioma wykonana z rury $\varnothing 38 \times 4$ mm oraz $\varnothing 33,7 \times 4$ mm,
Poręcze równoległe oraz wykonane z rury $\varnothing 38 \times 4$ mm,
Wszystkie elementy stalowe urządzenia zabezpieczona antykorozyjnie i dodatkowo malowane proszkowo,
W komplecie znajdują się fundamenty wykonane z betonu C25/30, ułatwiające montaż.

Urządzenie wymaga zabetonowania wszystkich słupów konstrukcji betonem C16/20.

Części składowe zestawu

Poręcz równoległe – 1 kpl.

Drabinka pionowa – 1 szt.

Drabinka pozioma – 1 szt.

Koła gimnastyczne – 1 szt.

Drażki do podciągania – 5 szt.

Drażek zygzak – 1 szt

Maksymalna wysokość swobodnego upadku: 1,57 m

Wymiary urządzenia (dł. x szer. x wys.)

12,04 x 2,57 x 3,90 m

Wymiary powierzchni zderzenia (dł. x szer.)

15,02 x 5,55 m

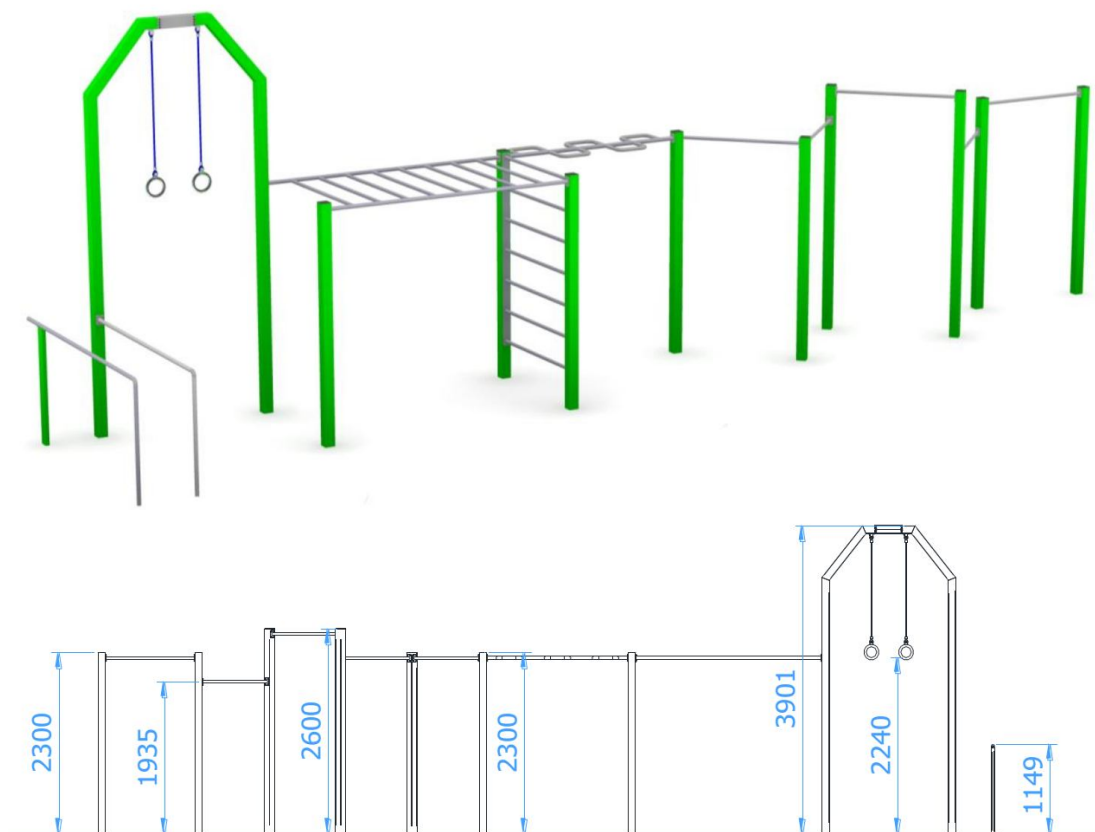

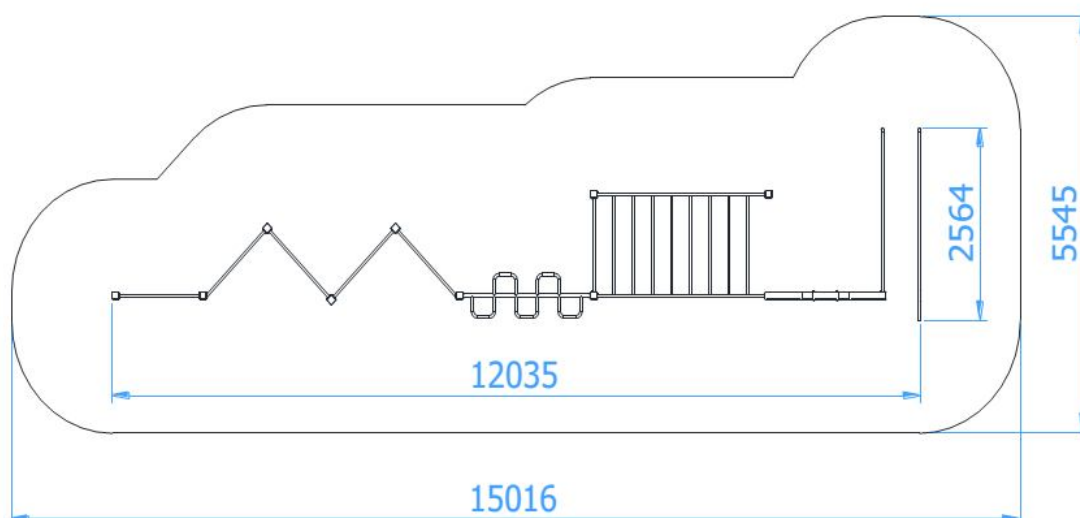

- Urządzenia zostaną zamocowane do podłoża z wykorzystaniem fundamentów betonowych prefabrykowanych, bądź wykonywanych „na mokro” w miejscu montażu urządzeń (zgodnie z zaleceniami producenta urządzeń)
- Wszystkie elementy powinny spełniać wymagane normy i posiadać odpowiednie atesty i aprobaty zgodne ze swoim wyposażeniem
- Urządzenia stanowiące wyposażenie siłowni terenowej winny spełniać odpowiednie wymogi techniczno-użytkowe takie jak :
 - aktualny certyfikat zgodności urządzeń z zapisami norm PN-EN 1176 i PN-EU 957.
 - Wszystkie montowane urządzenia muszą posiadać atesty i certyfikaty bezpieczeństwa potwierdzające, że zostały wykonane w oparciu o obowiązujące normy w tym zakresie oraz posiadać dopuszczenie do stosowania w kontakcie z dziećmi.
 - Wykonanie montażu urządzeń może dokonywać firma/y i osoby w oparciu o instrukcje montażu, zaleceń, wskazówek i pod nadzorem dostawcy oraz przedstawiciela Zamawiającego;
 - wymagane jest przedstawienie zaświadczenia podmiotu uprawnionego do kontroli jakości potwierdzającego, że dostarczony sprzęt i wyposażenie odpowiadają określonym normom lub specyfikacjom technicznym tj. posiadają certyfikaty CE lub deklaracje zgodności stwierdzającej, że wyroby są zgodne z wymogami i wprowadzone do obrotu i używania, zgodnie z Ustawą z dnia 30 sierpnia 2002 roku o systemie zgodności (Dz. U.2004.204.2087 z późn. zm.) oraz zgodności z wymogami bezpieczeństwa i higieny użytkowania zgodnie z ustawą z 12 grudnia 2003 roku o ogólnym bezpieczeństwie produktów (Dz. U. 2003.229.2275 z późn. zm.);
 - konstrukcja sprzętu winna być solidna i odporna na dewastację
 - Przed montażem urządzeń wymagane jest uzyskanie ostatecznej akceptacji ze strony Zamawiającego;
 - urządzenia wyposażone będą w tabliczki informacyjne z instrukcją użytkowania
 - sprzęt musi być stabilnie umocowany w podłożu za pomocą fundamentów prefabrykowanych betonowych lub betonowych fundamentów wylewanych w szalunku (fundament posadowiony min. 60cm poniżej terenu, kotwy stalowe -

odizolowanie elementów drewnianych od gruntu) lub według zaleceń producenta montowanego sprzętu

- każde urządzenie powinno być posiadać tabliczkę znamionową zawierającą informację o producencie, dacie produkcji, numerze seryjnym i numerze normy, zgodnie z którą urządzenie wyprodukowano;
- stosowane farby oraz lakiery powinny posiadać atesty higieny wydane przez Państwowy Zakład Higieny, dopuszczający do zastosowania na urządzeniach znajdujących się na placach zabaw dla dzieci;
- dopuszczalna masa użytkownika (siłownie) musi wynosić minimum 120 kg.
- Wykonawca powinien sporządzić i przekazać Zamawiającemu instrukcję kontroli i konserwacji siłowni i placów zabaw (w tym poszczególnych urządzeń oraz pozostałych elementów małej architektury) zgodnie z aktualnie obowiązującymi normami i przepisami prawnymi w tym zakresie;
- zamontowane urządzenia będą bezpłatnie serwisowane w trakcie trwania gwarancji, zgodnie z instrukcją eksploatacyjną urządzeń placu;
- urządzenia muszą być objęte 36-miesięczną gwarancją uwzględniającą coroczne bezpłatne przeglądy gwarancyjne.

PLAC ZABAW

- Odległość placów zabaw dla dzieci, boisk dla dzieci i młodzieży oraz miejsc rekreacyjnych od linii rozgraniczających ulicę, od okien pomieszczeń przeznaczonych na pobyt ludzi oraz od miejsc gromadzenia odpadów powinna wynosić co najmniej 10 m
- Odległość od parkingów dla zgrupowania do 10 stanowisk włącznie – 7 m. Dla zgrupowania od 11 do 60 stanowisk włącznie – 10 m. Dla większych zgrupowań – 20 m.
- Zaleca się ogrodzenie placów zabaw. Ogrodzenie ma zapobiec zanieczyszczeniom odzwierzęcym, niekontrolowanemu wybieganiu dzieci poza plac oraz pomóc w ogólnym utrzymaniu porządku. Jeśli jednak psy czy ruch samochodowy lub rowerowy nie jest problemem w okolicy naszego placu, trzeba się zastanowić czy ogrodzenie rzeczywiście jest niezbędne.
- Na terenie placu zabaw zaleca się umieszczenie tablicy regulaminowej w formie pisemnej i graficznej, określającej zasady korzystania z placu oraz kilka podstawowych informacji jak numer telefonu alarmowego i pogotowia ratunkowego, nazwa i adres placu zabaw, telefon kontaktowy i adres administratora placu, zakaz palenia i picia alkoholu (nie jest wymagane umieszczanie piktogramów ukazujących jak korzystać, bądź jak nie korzystać z urządzeń, ponieważ mogą zachęcać dzieci do niewłaściwego korzystania z urządzeń).
- Projektując plac zabaw należy tak planować układ urządzeń, by zachowywać ich strefy bezpieczeństwa. W strefie bezpieczeństwa nie może się znajdować żadna przeszkoda oraz nie powinny przecinać się główne szlaki komunikacyjne placu zabaw.
- Rodzaj nawierzchni w strefie bezpieczeństwa jest zależny od wysokości swobodnego upadku określonej przez PN-EN 1177

Material ^a	Opis (mm)	Minimalna grubość ^b (mm)	Krytyczna wysokość upadku (mm)
darń/gleba	–	–	Λ 1000
kora	wielkość ziarna od 20 do 80	200	Λ 2000
		300	Λ 3000
wióry	wielkość ziarna od 5 do 30	200	Λ 2000
		300	Λ 3000
piasek ^c	wielkość ziarna od 0,2 do 2	200	Λ 2000
		300	Λ 3000
żwir ^c	wielkość ziarna od 2 do 8	200	Λ 2000
		300	Λ 3000
Inne materiały i inne grubości	Zgodnie z HIC (patrz PN-EN 1177)		Krytyczna wysokość upadku wg badania

^a Materiały odpowiednie do stosowania na placach zabaw dla dzieci.
^b W przypadku materiału sypkiego niezwiązane dodać 100 mm do grubości minimalnej, aby zrekompensować przemieszczenie.
^c Bez cząstek pyłowych i ilowych.

- Ześlizgi zjeżdżalni nie powinny być skierowane w kierunku południowym (nadmierne nagrzanie).
- Nawierzchnia: wszystkie urządzenia, których wysokość swobodnego upadku jest większa niż 600 mm, powinny posiadać nawierzchnię bezpieczną w obszarze strefy bezpieczeństwa.
- W przypadku nawierzchni syntetycznych krytyczna wysokość upadku powinna być co najmniej równa wysokości swobodnego upadku urządzenia. Należy pamiętać, że darń ma również użyteczne właściwości łagodzące upadek. Dobrze utrzymana darń może być efektywna dla upadków z wysokości do 1 m.
- Płyty gumowe występują w kilku rozmiarach (dł. x szer.): 300 x 300 mm 500 x 500 mm 500 x 1000 mm 1000 x 1000 mm oraz w kształcie puzzli i kostki (np. behaton).
- Grubość płyt jest zależna od bezpiecznej wysokości upadku (HIC). Płyty układa się na odpowiednio wykonanym podłożu (może to być także wylewka betonowa), ze spadkiem jednostronnym od 0,8-1%, w celu ułatwienia spływu wód opadowych. Rodzaj podbudowy najlepiej dobrać do warunków w jakich będzie eksploatowana nawierzchnia. Zalecany rodzaj podłoża do intensywnego użytku (szkoły, przedszkola, place zabaw ogólnodostępne) jest podbudowa betonowa. Na wykonanej podbudowie układać płyty z przesunięciem (w cegiełkę). Łączyć ze sobą za pomocą kołków. Dodatkowo można kleić do podłoża za pomocą kleju poliuretanowego.
- Przy tworzeniu projektu należy pamiętać o tym, by uwzględnić w projekcie istniejącą roślinność, ukształtowanie terenu i podłoże, tak by wszystko to tworzyło wraz ze sprzętem jedną całość.
- Projektując miejsca zabaw, powinno się pamiętać by ławki czy inne siedziska, były tak umiejscowione, aby siedząc na nich, można było objąć wzrokiem maksymalnie duży obszar placu. Dobrze jest również umieszczać ławki w miejscach najbardziej ryzykownych jak wejścia na plac (można wtedy zatrzymać wybiegające z placu dzieci).

- Kosze na śmieci ustawiać w odległości minimum 1 m od ławek (umieszczone zbyt blisko ławek, mogą narażać użytkowników na np. ataki owadów).
- Zaleca się projektowanie urządzeń typu huśtawki i karuzele, na obrzeżach placu zabaw oraz z dala od wejść, w celu zmniejszenia ryzyka kontaktu użytkowników placu z rozpędzonym urządzeniem.
- Jeśli plac zabaw znajduje się w pobliżu boiska, to powinien być oddzielony od niego wysokim ogrodzeniem, uniemożliwiającym zranienie dzieci znajdujących się na placu przez piłkę.
- Wysokość swobodnego upadku umieszczanych na placu zabaw urządzeń nie może przekraczać 3 m.
- Zarządca placu zabaw ma obowiązek przeprowadzać następujące kontrole: regularna kontrola przez oględziny (co 1-7 dni), kontrola funkcjonalna (co 1-3 miesiące) i coroczna kontrola podstawowa. Należy pamiętać, że urządzenia bez nadzoru i bieżącej konserwacji mogą zagrażać bezpieczeństwu użytkowników.

URZĄDZENIA ZABAWOWE

- ZESTAW SPRAWNOŚCIOWY

Konstrukcja urządzenie wykonana z rury stalowej Ø76,1x3,2mm, Ø60,3x2,9mm, Ø48,3x2,9 Ø30x2mm,
 Ścianka wspinaczkowa wykonana ze sklejki 21mm,
 Ścianka zygzak wykonana z płyty HPL o grubości 8mm,
 Przejście linowe wykonane z płyty antypoślizgowej HDPE o grubości 18mm,
 Wszystkie elementy linowe wykonane z liny z zbrojonej o średnicy 16mm,
 Wszystkie elementy stalowe urządzenia zabezpieczona antykorozyjnie i dodatkowo malowane lakierem akrylowym strukturalnym,
 W komplecie znajdują się fundamenty wykonane z betonu B30, ułatwiające montaż

Grupa wiekowa 3 – 14 lat

Maksymalna wysokość swobodnego upadku: 2,28 m

Wymiary urządzenia (dł. x szer. x wys.)

13,59 x 7,37 x 2,66 m

Wymiary powierzchni zderzenia (dł. x szer.)

17,09 x 10,82 m

Pole powierzchni zderzenia 98,4 m²

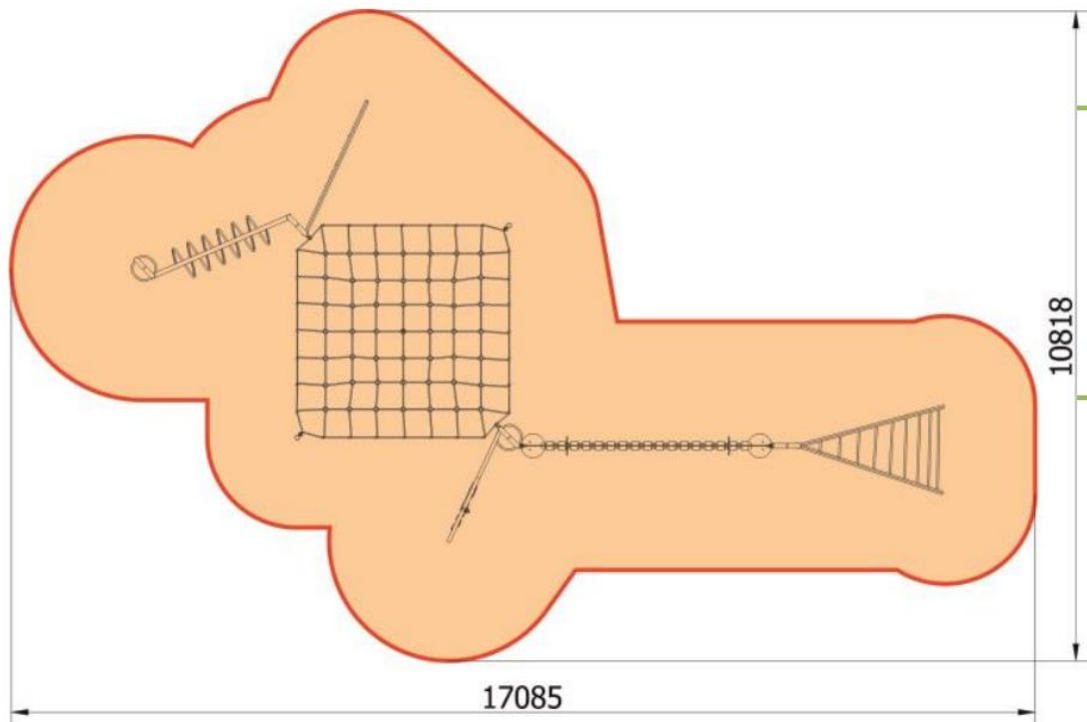
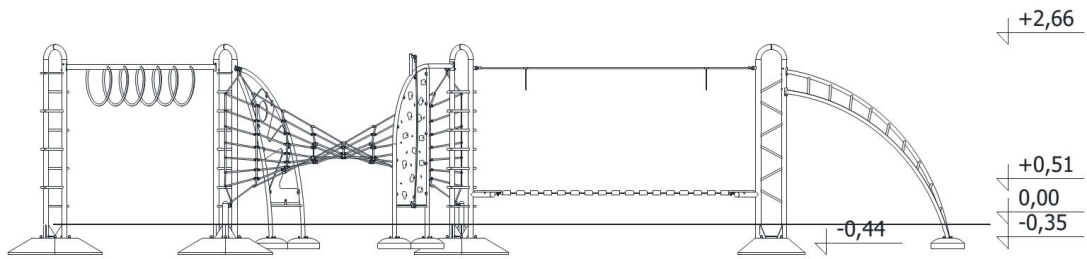
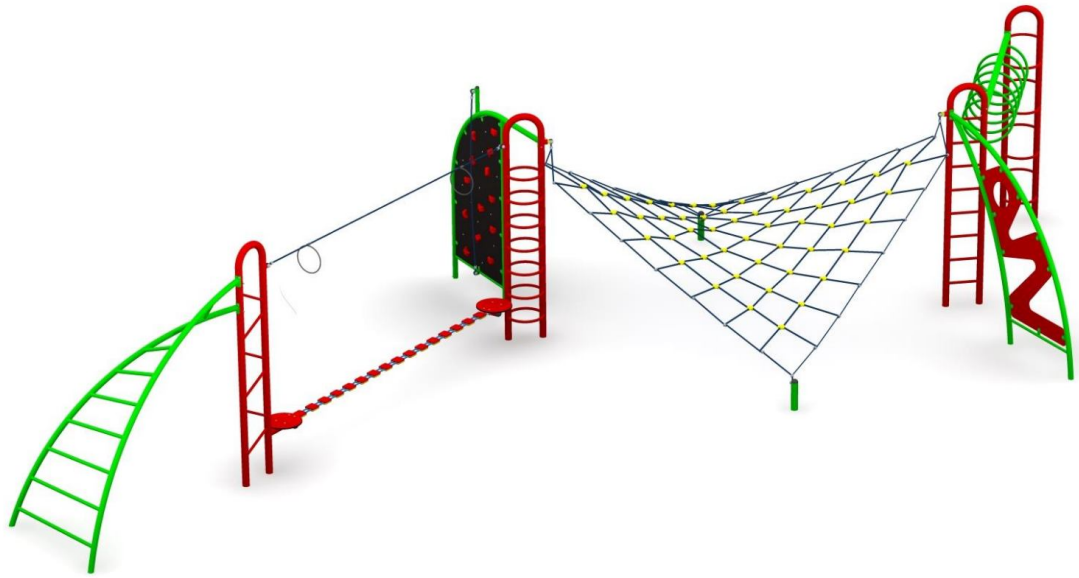

HUŚTAWKA BOCIANIE GNIAZDO

- Huśtawka wahadłowa z siedziskiem typu bocianie gniazdo.
- Konstrukcja wykonana ze stali ocynkowanej, malowanej proszkowo. Urządzenie zawiera 1 siedzisko typu bocianie gniazdo zawieszony na łańcuchach 4 nogi huśtawki 1 belkę poprzeczną

Dane techniczne

- Wymiary urządzenia: 2,80 x 2,40 x 2,20 m
- Strefa bezpieczeństwa: 2,30 x 7,20 m
- Maksymalna wysokość upadku: 1,25 m
- Certyfikat potwierdzający zgodność z normą EN 1176-1 i EN 1176-2
Dopuszcza się różnice wymiarów nie większe niż +/- 5%

Wymagane dokumenty dotyczące urządzenia, które należy dołączyć do oferty

- Certyfikat potwierdzający zgodność z normą EN 1176-1 i EN 1176-2. W trosce o bezpieczeństwo dzieci urządzenie musi posiadać certyfikat na zgodność z powyższymi normami wydany przez akredytowaną jednostkę certyfikującą np. TUV, INT itp. Nie dopuszcza się "certyfikatów" wystawionych przez nieuprawnioną jednostkę certyfikującą tj. nie posiadającą akredytacji PCA (lub równoważnej w przypadku jednostek z zagranicy); nie dopuszcza się także przedstawienia zamiast certyfikatu - deklaracji zgodności lub certyfikatów wystawianych przez producenta, dystrybutora, oferenta urządzenia czy inny podmiot.

Sposób montażu

- Huśtawka betonowana jest w gruncie lub przykręcana do prefabrykowanego fundamentu.
- Strefa bezpieczeństwa wokół urządzenia powinna zostać pokryta bezpieczną nawierzchnią zapewniającą ochronę przed upadkiem zgodnym z wysokością swobodnego upadku przypisaną zabawce.

Sposób przeprowadzenia odbioru urządzenia

- Urządzenie musi posiadać wymiary zgodne z opisanymi, a także być wykonane z materiałów zgodnych z opisem.
- Musi być zainstalowane stabilnie, w sposób umożliwiający bezpieczne użytkowanie.
- W strefie bezpieczeństwa wokół urządzenia nie mogą występować żadne przeszkody.

Użytkowanie i konserwacja

- urządzenia są elementami wyposażenia placów zabaw / placów rekreacyjnych i wyłącznie do tego celu powinny służyć, poszczególne grupy urządzeń dedykowane są do użytku dla określonych grup wiekowych (zgodnie z Kartami Technicznymi urządzeń) - należy bezwzględnie przestrzegać tych wskazań, bezwzględnie należy dbać, aby na powierzchni platform, podestów, siedzisk itp. nie znajdowały się kamienie lub inne twarde przedmioty, które mogą spowodować ich uszkodzenie należy unikać wnoszenia na urządzenia lub ich części ziemi lub błota a także systematycznie usuwać pojawiające się inne zabrudzenia (liście, kamienie, papiery, śmieci, igliwie etc.), użytkownik obowiązany jest prowadzić bieżącą pielęgnację urządzenia a także

systematycznie kontrolować siłę naciągu lin, w przypadku zabrudzenia powierzchni urządzeń ziemią, piaskiem czy błotem należy oczyścić je przy pomocy silnego strumienia wody, większe śmieci można usunąć ręcznie lub przy użyciu szczotki, bezwzględnie należy zapobiegać dostawaniu się do elementów mechanicznych urządzeń (przekładnie, łożyska, naciąg itp.) zabrudzeń, które mogą je uszkodzić (np. piasek), należy unikać zabrudzeń olejem, emulsją asfaltową oraz innymi środkami chemicznymi powodującymi odbarwienie powierzchni urządzeń, nie dopuszczać do sytuacji, aby fragmenty urządzeń znajdowały się w wodzie np. poprzez nieprawidłowe wyprofilowanie podłoża przepuszczalnego lub niezastosowania drenażu w podłożu przepuszczalnym.

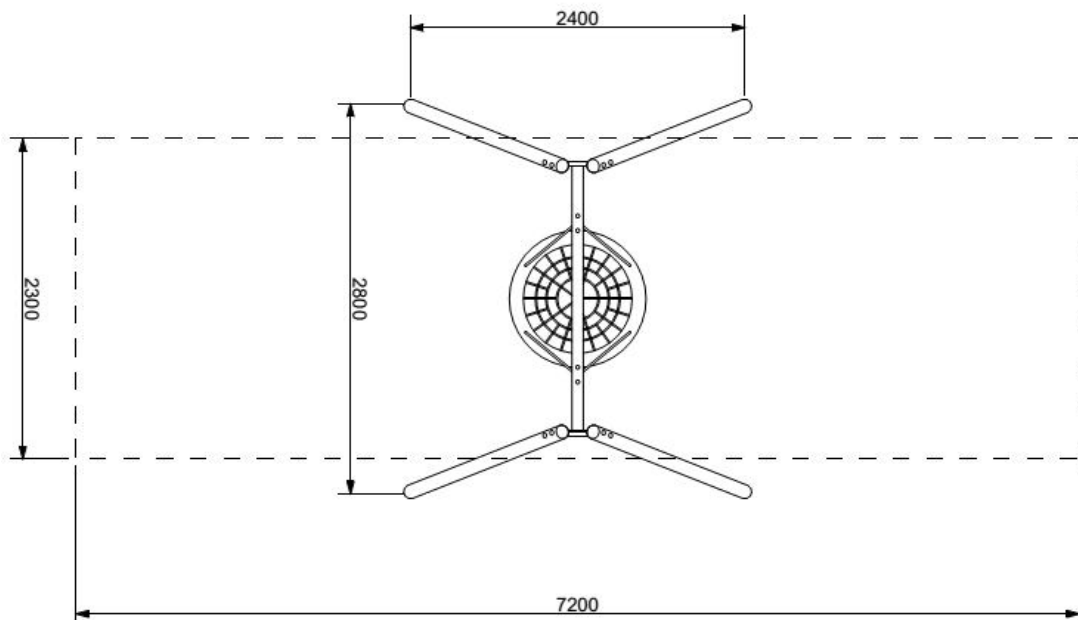

BRAMKA DO PIŁKI NOŻNEJ LUB RĘCZNEJ WRAZ Z SIATKĄ

Bramka piłkarska, otwarta, o wymiarach 2x3 metry, wyposażona w haczyki do powieszenia siatki.

Bramka boiskowa służy do gry w piłkę nożną lub ręczną.

Konstrukcja bramki wykonana z rury 48,3x2,9 mm i 38x2,6 mm.

Cała konstrukcja zabezpieczona antykorozyjnie.

W komplecie znajdują się prefabrykaty betonowe ułatwiające montaż bramki w gruncie.

Bramka piłkarska posiada certyfikat na zgodność z normami PN-EN 749 i PN-EN 1176.

siatka dostosowana do wymiarów bramki

z materiału odpornego na czynniki atmosferyczne (poliester/polietylen)

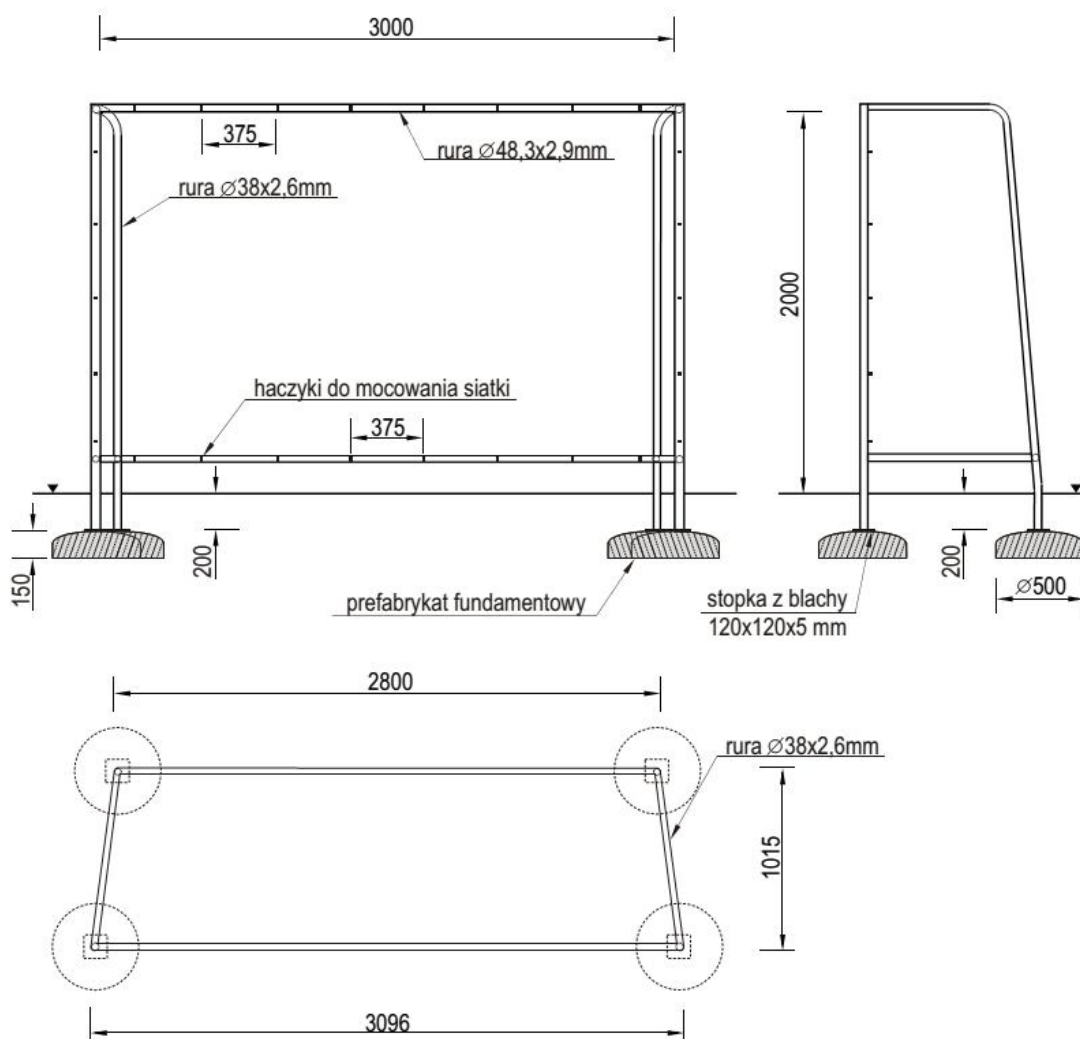

LUB

Bramka o wymiarach 257x134x183 cm wykonana z wytrzymałej stali odpowiednio zabezpieczonej przed działaniem warunków atmosferycznych. Może służyć jako wyposażenie na boiska szkolne, miejskie lub inne miejsca sportu i rekreacji. Bramka przygotowana do zabetonowania 60cm w gruncie.



- Montaż urządzeń dokonać z zachowaniem odpowiednich stref bezpieczeństwa i użytkowania sąsiednich urządzeń istniejących oraz planowanych, zgodnie z zasadami zawartymi w PN EN 1176.
- W strefie funkcjonowania urządzenia należy zapewnić nawierzchnię w zależności od możliwości swobodnego upadku dla danego urządzenia zgodnie z PN EN 1177.
- Montaż urządzenia należy wykonać na terenie równym i płaskim, niezwłocznie po dostarczeniu na miejsce budowy, zabezpieczając obszar prac montażowych przed osobami niepowołanymi.
- Podczas prac montażowych stosować się do instrukcji montażu danego urządzenia.
- Montaż urządzeń w terenie należy rozpocząć od dokładnego wyznaczenia miejsc montażu wszystkich urządzeń z zachowaniem odpowiednich stref bezpieczeństwa dla każdego urządzenia.
- Strefy bezpieczeństwa nie powinny na siebie zachodzić.
- Do montażu urządzeń należy użyć odpowiednich narzędzi i środków technicznych.

Nawierzchnie

- należy uwzględnić istniejące ukształtowanie terenu
- nawierzchnie utwardzone należy posadzić ~3cm powyżej trawników w nawiązaniu do istniejących nawierzchni, spadki tak ukształtowane by wody opadowe swobodnie spływały na trawniki, gdzie nastąpi ich infiltracja w głąb profilu glebowego
- nawierzchnie z kostki brukowej :
nowe nawierzchnie brukowe wykonane na podbudowie :
- chodniki o szerokości min. 1,5m + podbudowa pod urządzenia
- kostka betonowa szara 6cm
- podsypka cementowo-piaskowa ¼ 3-5cm
- podbudowa z kruszywa łamanego 0/3,1 10/15cm
- piasek : warstwa odsączająca 10/15cm
- obrzeża betonowe 8x30x100cm na ławie betonowej z oporem
- (należy nawiązać do istniejącego chodnika, dodatkowo należy wybrukować nawierzchnię pod istniejące urządzenia siłowni)
- **nawierzchnie syntetyczne**
- Charakteryzujące się dużą odpornością na warunki atmosferyczne, przesiąkliwością, są antypoślizgowe, elastyczne, neutralizują wstrząsy i amortyzują upadki, zmniejszając ryzyko urazu.
- Nawierzchnia syntetyczna może być stosowana na podłożu betonowym, asfaltowym, na utwardzonej kostce kamiennej lub na podbudowie

syntetyczno-żwirowej. Stosowane są dwie technologie instalowania nawierzchni syntetycznych. Metoda wylewania nawierzchni oraz układanie nawierzchni z gotowych elementów.

- Dodatkowo zaleca się stosowanie krawężników wykonanych z granulatu gumowego.
- Nawierzchnia bezpieczna z płyt – płyty przepuszczalne dla wody wykonane z gumowego granulatu SBR i EPDM oraz poliuretanu, łączone za pomocą kołków montażowych lub klejone ze sobą za pomocą kleju. W przypadku uszkodzenia płyt można bardzo łatwo wymienić uszkodzony fragment nawierzchni.
- Wysoki współczynnik tłumienia uderzeń przekłada się na obniżenie grubości nawierzchni, lepszego przenikania wód opadowych oraz zmniejszenia kosztów inwestycji.
- Nawierzchnie ze spadkiem w stronę trawników 1-2%

nawierzchnia bezpieczna z płyt gumowych EPDM:

- grubość nawierzchni z uwagi na możliwość upadku z 1,57m : 50mm
- podsypka cementowo-piaskowa lub chudy beton 10cm
- kruszywo łamane stabilizowane mechanicznie
kruszywo łamane - gr. 5 cm frakcja 0,5-5 mm
kruszywo łamane - gr. 10-15 cm frakcja 8-32 mm
- piasek - gr. 10-15 cm
- geowłóknina filtracyjno-separacyjna
- grunt rodzimy
- obrzeża bezpieczne np. palisada elastyczna lub krawężnik gumowany

NAWIERZCHNIA BEZPIECZNA

WYMAGANE PARAMETRY MINIMALNE

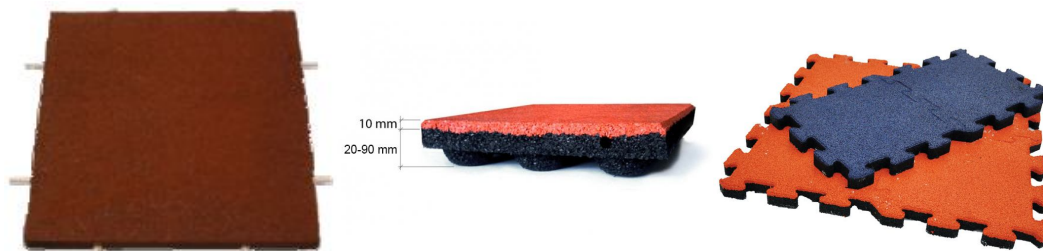

- Warstwy podbudowy oraz grubości nawierzchni syntetycznej mogą się różnić w zależności od Producenta i mogą ulec zmianom w trakcie realizacji.

Przykładowa zalecana konstrukcja podłoża częściowo przepuszczalnego wodę:

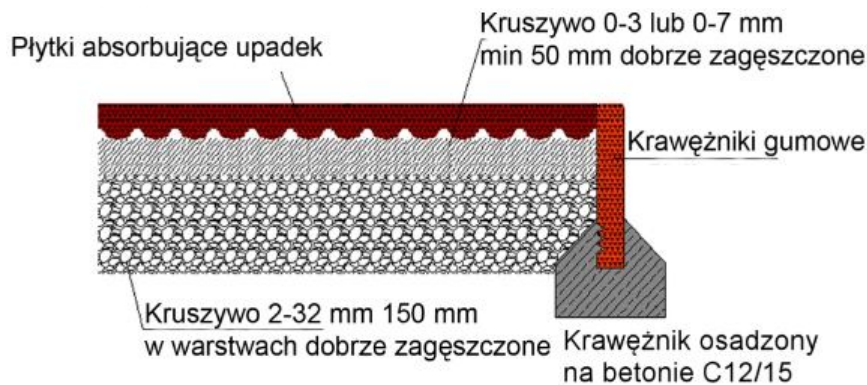
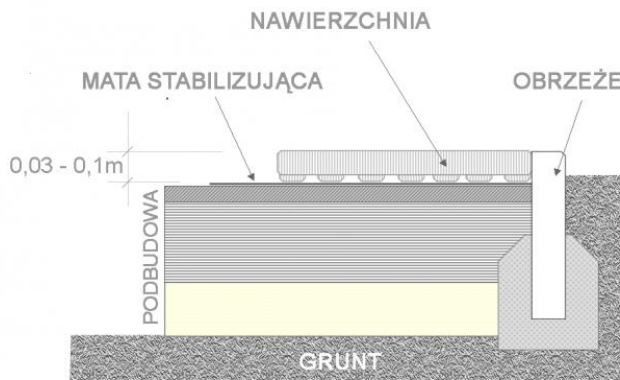
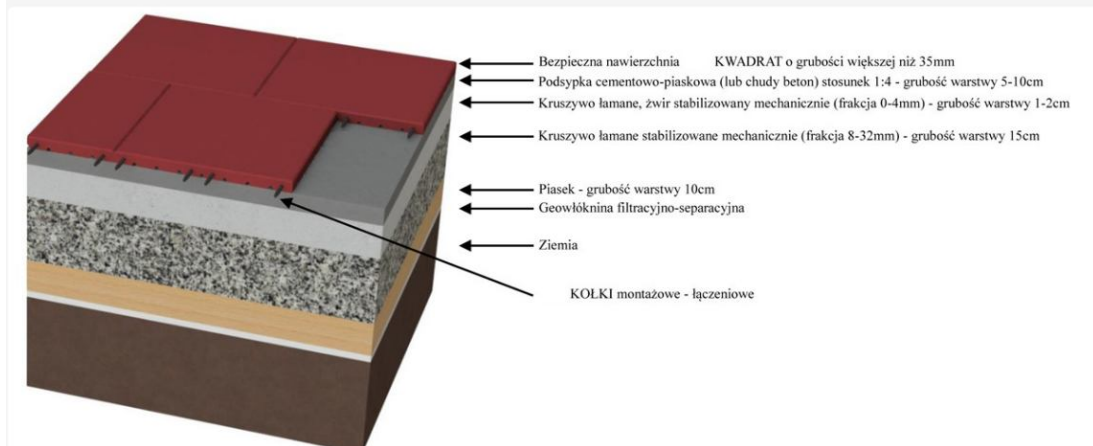

- Konieczne jest przestrzeganie wysokości upadkowych oraz zadanej kolorystyki – projektowana wysokość upadkowa 1,57m (grubość nawierzchni 50mm dla HIC do 1,6m)
- Nawierzchnia występująca w elementach o wymiarach 500x500mm i różnych grubościach, dostosowanych do wysokości upadkowej urządzeń zabawowych.
- Nawierzchnia jest wodoprzepuszczalna, składa się z mieszaniny granulatu gumowego oraz kleju poliuretanowego. Płytki są pokryte warstwą granulatu EPDM. Wierzchnia część płytki powinna być gładka, po obwodzie sfrezowana.
- Wymaga się płytek gumowych w kształcie kwadratu łączonych za pomocą plastikowych łączników montażowych. Płytki gumowe są

wyposażone w cztery otwory na 2 przeciwległych stronach kwadratowej Płytki gumowej, do których następnie są wkładane łączniki. Wymaga się układanie płytek kwadratowych w tzw. „cegiełkę” tj. jeden rząd przesunięty względem drugiego o pół płytki kwadratowej. Stosując taki typ układania Płytek gumowych nawierzchnia placu zabaw staje się bardziej zwarta.

- Powierzchnia ułożona z Płytek gumowych musi stanowić zwartą (kompaktową) całość bez jakichkolwiek nierówności, ostrych krawędzi i równocześnie nieczystości.

Wszystkie nawierzchnie bezpieczne i sportowe z obrzeżem bezpiecznym

OBRZEŻE GUMOWE

Np.

- **elastyczny krawężnik** z wewnętrznym usztywnieniem i mocowaniem
Elastyczny element w kształcie krawężnika o wymiarach dł. 1000mm, szer. 50mm oraz wysokość 250mm. Elementy są wykonane z mieszanki granulatu gumowego SBR oraz kleju poliuretanowego. W spodniej jego części są umieszczone trzy metalowe elementy „wąsy” służące do trwalszego mocowania w ziemi lub ławie betonowej. Montaż krawężnika następuje poprzez umieszczenie w ziemi lub ławie betonowej. Dodatkowo łączenie elementów między sobą następuje dzięki wykorzystaniu karbowanych kołków montażowych $\phi 15\text{mm} \times 95\text{mm}$. Cztery kołki montażowe są umieszczane w dwóch krawędziach każdego elementu. Elementy są przeznaczone do wykańczania elastycznych powierzchni, wyznaczania placów zabaw, boisk sportowych itp. Elementy posiadają Atest Higieniczny PZH

Dostępne elementy



Sposób mocowania



- lub **elastyczna palisada**
- Elastyczny element w kształcie palisady o wymiarach: średnica 250mm oraz wysokości w 4 wariantach: 400mm, 600mm, 800mm, 1000mm. Elementy składają się z mieszanki granulatu gumowego SBR oraz kleju poliuretanowego. W dolnej części każdego elementu znajduje się metalowa rurka o średnicy 48mm i długości 600mm umożliwiająca łatwy montaż poprzez osadzenie w ziemi lub dodatkowo wzmocnienie betonem. Dzięki specyficznej budowie palisady, z połączonych elementów można uzyskiwać dowolne kształty. Elementy są przeznaczone do tworzenia murków, piaskownic, płotków itp. Elementy posiadają Atest Higieniczny PZH

Dostępne elementy



Sposób instalacji



Zużycie - 5 elementów na 1mb

Zalecana konstrukcja osadzenia krawężnika:

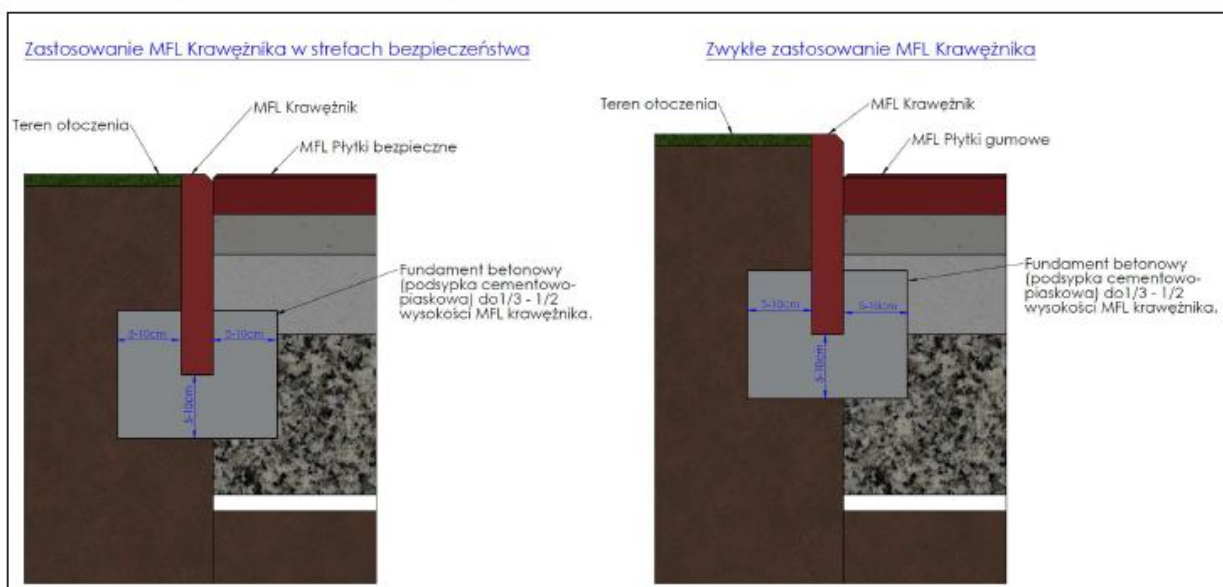

MATY PRZEROSTOWE

NAWIERZCHNIA GUMOWA Z CERTYFIKATEM BEZPIECZEŃSTWA I ATESTEM PZH

- Np. Mata Gumowa Poly-EASI posiada wypustki pod spodem maty zapewniając dobry drenaż. Wypustki te ulegają kompresji pod ciśnieniem, co czyni maty Poly-EASI idealnymi bezpiecznymi nawierzchniami na placach zabaw. Maty zostały certyfikowane pod kątem krytycznej wysokości upadku (EN 1177) która wynosi dla mat POLY- EASI do 3, 4 metra, w zależności od zastosowanego systemu podkładowego:
 - krytyczna wymagana wysokość upadku 2,28m - podłoże pod matą trawiaste + mata
- MONTAŻ: Wyrób mocowany do gruntu za pomocą szpilek montażowych



Szpilki do montażu nawierzchni do podłoża trawiastego.

Mata Polymax EASI- NR/SBR

- wykonana z wytrzymałego kauczuku naturalnego (NR) oraz kauczuku butadienowo- styrenowego (SBR)
- posiada właściwości antypoślizgowe
- bardzo wytrzymała
- dostępne w wersji 16 mm, 400 x 600 lub 800 x 1200 oraz 23mm grubości, 400 x 600 i 1000 x 1500
- przykładowe zastosowania: w zakładach produkcyjnych, na basenach, maty wejściowe do domów i biur, wycieraczki, stoki narciarskie, pokrycie obszarów trawiastych, boiska, bezpieczne nawierzchnie na placach zabaw
- dostępne również w wersji odpornej na ogień zgodnie z Brytyjską normą BS 5173
 - Mata Gumowa Polymax EASI posiada wypustki pod spodem maty zapewniając dobry drenaż. Wypustki te ulegają kompresji pod ciśnieniem, co czyni maty Easi idealnymi bezpiecznymi nawierzchniami na placach zabaw. Zostały także przetestowane przez RAPRA pod kątem krytycznej wysokości upadku (EN 1177) która wynosi dla mat Easi 3, 4 metry.
 - Polymax Easi dostępna jest w różnej grubości w zależności od potrzeb, podobne COMBI- maty ażurowe o okrągłych otworach, maty ORBIK posiadają sześciokątne otwory. Wszystkie te maty nadają się do stosowania na obszarach trawiastych, placach zabaw jako bezpieczne nawierzchnie.
 - W celu łączenia mat w dowolne kształty : łączniki i zaciski. Dostępne są także szpilki, dzięki którym można przytwierdzić maty do podłoża

Wymagane dokumenty dotyczące nawierzchni: - Karta techniczna produktu potwierdzająca parametry nawierzchni, - Certyfikat Bezpieczeństwa dla nawierzchni wydany przez akredytowaną jednostkę, - Autoryzacja producenta nawierzchni lub jego przedstawiciela wystawiona na przedmiotowe zadanie z potwierdzeniem udzielonej gwarancji na tą nawierzchnię, Podane w projekcie gotowe materiały oraz urządzenia i elementy wyposażenia stanowią przykład i mają na celu określenie parametrów technicznych, wytrzymałościowych i cech produktu. Dopuszcza się zastosowanie równoważnych rozwiązań technicznych i parametrów wytrzymałościowych materiałów jednakże nie gorszych i mniejszych od podanych w projekcie. Należy więc wszystkie podane parametry traktować jako minimalne.

Lub

Mata Flexifall

Nawierzchnia FLEXFALL sprawdza się na placach zabaw, cechuje ją:

- wysoka elastyczność i związane z tym wysokie bezpieczeństwo i komfort użytkowania
- wysoki poziom absorpcji uderzeń, ochrona przed ewentualnymi urazami, powstałymi podczas upadku
- odporność na zmienne warunki atmosferyczne i na promienie UV
- odporność na wilgoć
- wysoka przepuszczalność wody, szybkie odprowadzenie wód deszczowych
- odporność na ścieranie
- estetyczny wygląd, łatwość zachowania czystości

Mata gumowa FLEXIFALL posiada wypustki pod spodem maty zapewniając dobry drenaż. W celu łączenia mat w dowolne kształty używa się łączników. Wyrób mocowany jest do gruntu za pomocą szpilek montażowych.

Nawierzchnia bezpieczna FLEXIFALL posiada certyfikat bezpieczeństwa do wysokości upadkowej do 3m i atest PZH.

MATA PRZEROSTOWA GUMOWA FLEXIFALL

Wysokość: 2,2 cm

Wymiary: 100 x 150 cm

PRZEZNACZENIE: Nawierzchnia Flexifall Grass przeznaczona jest na place zabaw.

TECHNOLOGIA: Nawierzchnia Flexifall Grass jest nawierzchnią jednowarstwową. Nawierzchnię Flexifall Grass tworzą maty gumowe, ażurowe, przerostowe.

SPOSÓB MONTAŻU: Nawierzchnie Flexifall Grass układa się ręcznie na placu zabaw. Maty ażurowe rozkłada się na istniejącej trawie. Na terenach, w miejscach w których teren nie jest porośnięty trawą należy przed przystąpieniem do układania nawierzchni rozłożyć trawę z rolki lub wykonać trawnik z siewu. Poszczególne maty łączy się ze sobą za pomocą specjalnych łączników. Granicę nawierzchni należy wykończyć obrzeżem gumowym lub betonowym. Tak wykonana nawierzchnia gotowa jest do użytku.

PODBUDOWA: Nawierzchnie Flexifall Grass należy układać na nawierzchni trawiastej. Ze względu na strukturę mat ażurowych, nie wymagane jest zastosowanie spadku nawierzchni, ani specjalnej nawierzchni.

lub inna

trawniki :

- z uwagi na prowadzone prace konieczne będzie częściowe odtworzenie trawników lub ich uporządkowanie
- podłoże pod trawniki powinna stanowić ziemia urodzajna ~15cm (należy wykorzystać ziemię z miejsc objętych robotami), podłoże powinno mieć ~1% spadku dla odprowadzenia wód. Do wysiania stosować mieszanki odporne na wydeptywanie – parkowe.
-
- *nawierzchnia boiska trawiastego*
- trawnik siany (mieszanka traw na boiska sportowe)
- warstwa wegetacyjna min. 15,00 cm w składzie: torf ogrodniczy + piasek + gleba rodzima w proporcjach: 25%-25%-50%
- warstwa drenażowa gr. 30,00 cm; żwir frakcji 16-31,5 mm, piasek 2-4 mm
-
- obrzeża betonowe 8/30/100cm na ławie fundamentowej z oporem– beton C12/15

ogrodzenie

ogrodzenia w kolorze szarym lub zielonym
stalowe, ocynkowane malowane proszkowo
zaleca się zastosowania rozwiązania systemowego dla wszystkich elementów ogrodzenia
fundamenty betonowe

całość inwestycji wraz z częścią istniejącą z ogrodzeniem o wysokości min.150cm (założono wysokość panela 163cm)
wejściowa furtka o szerokości 120cm z dodatkowym skrzydłem otwieranym okazjonalnie (całość 240cm)
rozwiązanie systemowe
panele proste 2D
długość około 159,50m

Panele Proste 2D zgrzewane
pojedyncze druty pionowe \varnothing 6 mm i podwójne druty poziome \varnothing 8+8 mm.
Rozstaw drutów paneli wynosi – 50x200 mm (pionowe druty co 50 mm, poziome co 200 mm). Zastosowanie w Panelach Prostych 2D podwójnych, grubych drutów poziomych pozwala uzyskać niezwykle dużą wytrzymałość i sztywność ogrodzenia, niedostępną dla ogrodzeń bazujących na panelach wykonanych wyłącznie z pojedynczych drutów.
Panele Proste 2D występują w gamie wysokości od 1030 mm do 2430 mm. Szerokość każdego panela jest stała i wynosi 2500 mm.
Panele Proste 2D po jednej stronie posiadają ostre zakończenie w postaci drutów pionowych o długości 30 mm. Z uwagi na bezpieczeństwo ostre zakończenia montowane na dole ogrodzenia
Ochrona antykorozyjna: cynkowanie ogniowe lub cynkowanie i malowanie proszkowe.

Słupki wykonywane są z kształtowników prostokątnych 60x40x2,0 mm, zamykanych od góry daszkami z mrozoodpornego tworzywa sztucznego. Wysokości słupków dostosowano do wymiarów poszczególnych paneli. Rozstaw osiowy słupków w ogrodzeniu panelowym wynosi 2590 mm. Słupki w standardowej wersji przeznaczone są do zabetonowania w gruncie. Na specjalne zamówienie słupy mogą być zakończone stopami stalowymi z otworami montażowymi, umożliwiającymi przykręcenie ogrodzenia do twardego podłoża, cokołu itp. Ochrona antykorozyjna: cynkowanie ogniowe lub cynkowanie i malowanie proszkowe na kolor z palety RAL.

Obejmy montażowe systemu służą do połączenia paneli ze słupkami ogrodzeniowymi. Wyróżnia się trzy typy obejm: początkowe, przelotowe i narożne – odpowiednio zakładane na słupki skrajne, pośrednie i w narożnikach ogrodzenia. Obejmy skręcane są za pomocą ocynkowanych śrub i nakrętek M8. Istnieje możliwość zastosowania do obejm nakrętek samozrywalnych, które uniemożliwiają zdemontowanie ogrodzenia bez uszkodzenia jego konstrukcji. Liczba obejm zakładanych na słupki zależy od danej wysokości ogrodzenia. Ochrona antykorozyjna: cynkowanie lub cynkowanie i malowanie proszkowe na kolor z palety RAL. Rozwiązanie systemowe, przykładowe

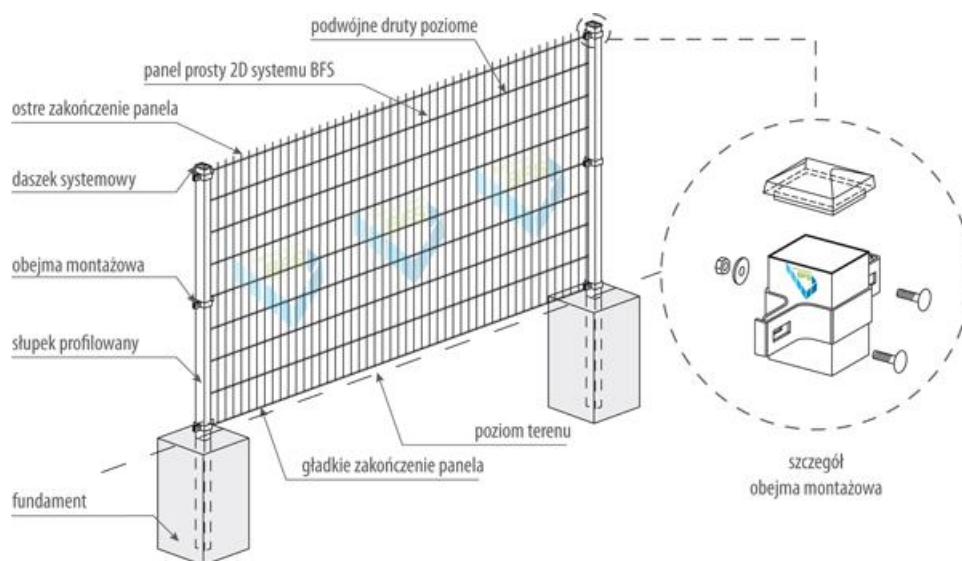

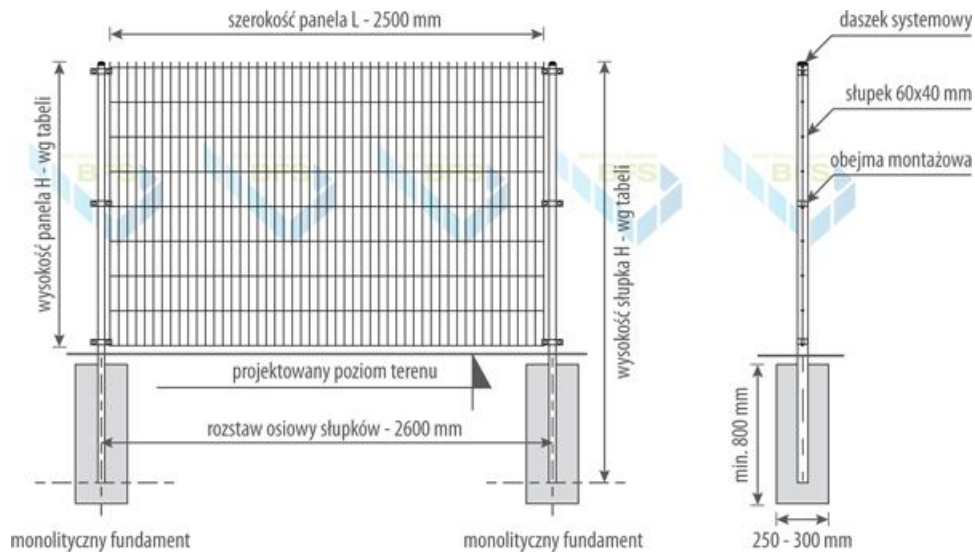

teren boisk z ogrodzeniem przeznaczonej dla obiektów sportowych (odpornych na działanie znacznych sił mechanicznych i uszkodzeń) o wysokości 4m

z furtką ewakuacyjną o szerokości 120cm

proponuje się ogrodzenie panelowe proste 2D jak dla całego obiektu dla zachowania spójnego wyglądu

dopuszcza się ogrodzenie systemowe z siatki dla obiektów sportowych
długość ogrodzenia około 30,90m

Ogrodzenie Panelowe SPORT to system od samego początku opracowany - w oparciu o wieloletnie doświadczenie montażowe producenta - pod kątem specyficznych wymagań, jakie powinno spełniać nowoczesne i trwałe ogrodzenie boiska. Elementy wchodzące w skład ogrodzenia (panele, słupy, akcesoria montażowe) zostały starannie zaprojektowane i przetestowane, dzięki czemu system ten odznacza się wzorową funkcjonalnością, pełnym bezpieczeństwem dla użytkowników oraz bardzo dużą solidnością wykonania.

Wypełnienie ogrodzenia stanowią ciężkie i mocne Panele Proste 2D systemowe zgrzewane z pojedynczych drutów pionowych ϕ 6,0 mm (co 50 mm) i podwójnych poziomych ϕ 8,0 mm (co 200 mm)

Planowaną wysokość ogrodzenia uzyskuje się poprzez zestawienie dwóch lub trzech Paneli Prostych 2D o standardowych wysokościach (np. 2030 mm + 2030 mm) na stalowych słupach o odpowiednio dobranych przekrojach i parametrach wytrzymałościowych
Ilość mocowań zakładanych na słup zależy od projektowanej wysokości ogrodzenia

Przy mocowaniu typu "SPORT" systemu rozstaw osiowy słupów wynosi 2520 mm (tolerancja +/- 5 mm)

Montaż ogrodzenia w narożnikach nie wymaga stawiania dodatkowych słupów, deformowania paneli czy łączenia ich poza słupem.

Panele Proste 2D instaluje się do szerszego boku słupa za pomocą specjalnych obejm SPORT, zaprojektowanych do tego celu.

Mocowania SPORT dopasowane są również do wymiarów słupów bramowych i furtkowych, takich jak: 60x60 mm / 80x80 mm / 100x100 mm, aby zachować spójny wygląd ogrodzenia.

Rozwiązanie systemowe, przykładowe

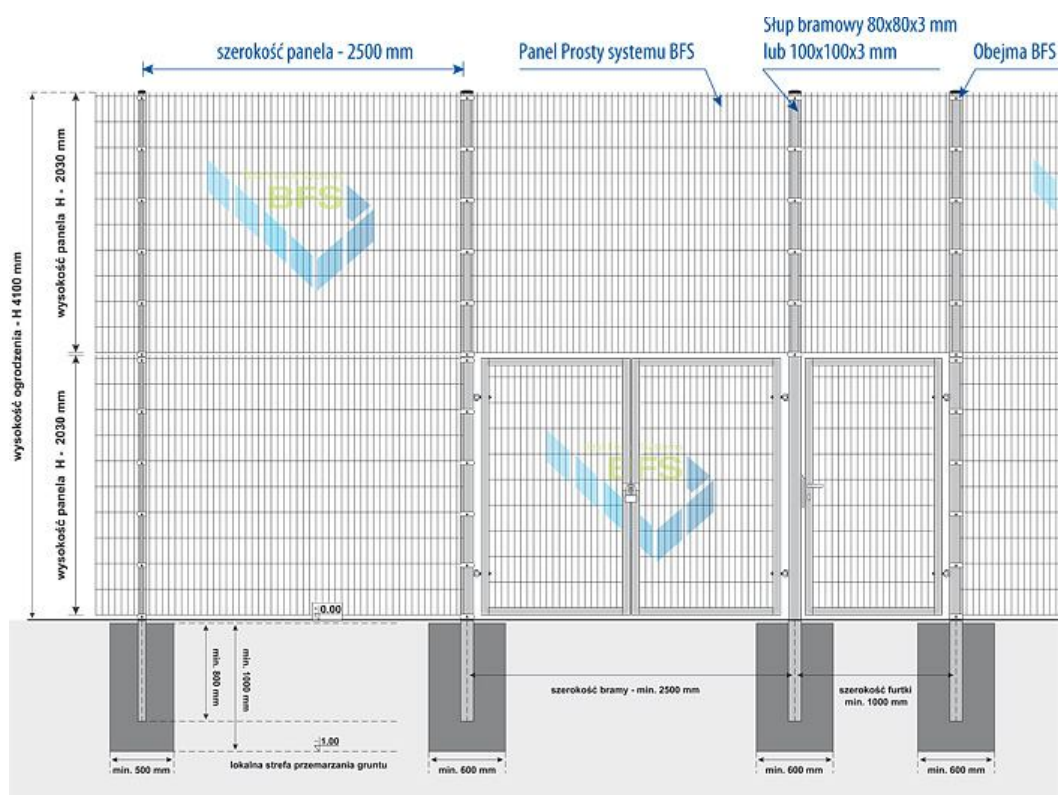

alternatywnie siatka

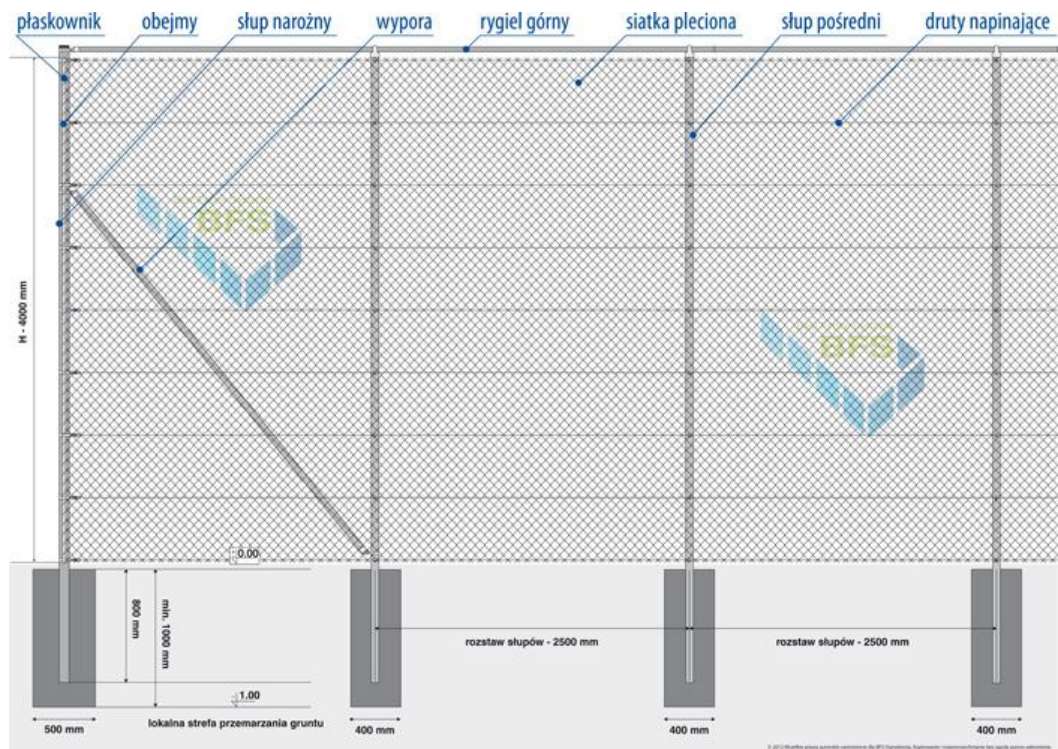

Zieleń wysoka

- istniejące drzewa do pozostawienia (ewentualne podcięcie gałęzi) (w czasie prac należy zwrócić uwagę na zabezpieczenie szczególnie korzeni np. tkaniną jutową, pni drzew np. matami, odeskowanie lub wygradzenie, ewentualne podwiązanie przeszkadzających gałęzi)
- teren należy wykarczować z zarośli

2x LATARNIA PARKOWA

dla oświetlenia terenu przyjęto zastosowanie latarni parkowych solarnych
rozwiązanie przykładowe

latarnia solarna LED charakteryzuje się pionierskim rozwiązaniem umieszczenia panelu solarnego, baterii oraz zestawu LED w korpusie głowicy. Aluminiowa obudowa, hartowane szkło, odporne na wysokie temperatury akumulatory o ultra dużej pojemności oraz długiej żywotności, zapewniają doskonałą trwałość i niezawodność. Wyjątkowo jasne chipy LED o kącie oświetlenia 120°, oświetlenie powierzchni 360° pod latarnią, baterie wspierające ciągłe oświetlenie do 3 dni bez ładowania

PANEL SOLARNY	30V 35W żywotność > 10 lat
LED	18,5W LED
BARWA	6000-6500K
STRUMIEŃ ŚWIETLNY	3000 lm
BATERIA	Litowo – jonowa 22.2V 230.88 Wh
OBUDOWA	Aluminium/szkło hartowane
CZAS ŁADOWANIA	9-10 godz.
CZAS OŚWIETLENIA	kilka trybów pracy, zdalne sterowanie (pilot)
TRYB OŚWIETLENIA	Inteligentny system oszczędzania energii-automatyczny czujnik zmierzchu, 5 godz. pełnym światłem + do świtu delikatnego światła, kąt oświetlenia 140°
WODOODPORNOŚĆ	IP 65
TEMPERATURA PRACY	-25°C do 60°C
WYMIARY	Ø690x222mm
WYSOKOŚĆ INSTALACJI	4-6 m

- słup aluminiowy, anodowany szary, h=400cm
- fundament betonowy prefabrykowany



- Prace w pobliżu instalacji podziemnych uzbrojenia terenu należy wykonywać ze szczególną ostrożnością, z użyciem narzędzi ręcznych. Całość prac wykonać zgodnie z N SEP-E-004.

Bilans nawierzchni (zakres opracowania)

• nawierzchnie z kostki brukowej projektowane		81,00 m ²
• nawierzchnia bezpieczna z płyt gumowych EPDM		84,00 m ²
• zielony	38,50 m ²	
• szary	45,50 m ²	
• nawierzchnia bezpieczna z mat przerostowych		177,00 m ²
• trawniki		385,50 m ²
w tym boisko trawiaste	109,00 m ²	
• nawierzchnie istniejące		189,50 m ²
RAZEM		917,00 m²

Podane materiały i wyposażenie są przykładowe i mogą zostać zastąpione innymi o nie gorszych parametrach, po uzgodnieniu z projektantem

UWAGA !
WYMIARY SPRAWDZIĆ NA BUDOWIE
WSZYSTKIE ZMIANY USTALAĆ Z PROJEKTANTEM

MAPA ZASADNICZA

skala 1:500

MAPA EWIDENCYJNA

skala 1:500

53
OBRĘB 394 DZIAŁKI NR 73/7,73/15,73/13

PREZYDENT MIASTA CZĘSTOCHOWY Grodzki Ośrodek Dokumentacji Geodezyjnej i Kartograficznej w Częstochowie Organ prowadzący państwowy zasób geodezyjny i kartograficzny	
Poświadcza się zgodność niniejszej kopii z treścią materiału państwowego zasobu geodezyjnego i kartograficznego	
Nazwa materiału zasobu	
Identyfikator ewidencyjny materiału zasobu	P.2464. 1980.1
Data wykonania kopii	20.03.2017
Imię, nazwisko i podpis osoby reprezentującej organ	Ewa Janiszewska, Inspektor



LEGENDA

- GRANICA OPRACOWANIA
- || ZIELEŃ ISTNIEJĄCA do uporządkowania
- 67 [hatched pattern] NAWIERZCHNIE UTWARDZONE kostka betonowa 6cm kolor szary
- 68 [green pattern] NAWIERZCHNIE BEZPIECZNE płytki gumowe EPDM + obrzeże bezpieczne zielony szary
- 69 [black pattern] maty przerostowe czarne
- nawierzchnia trawiasta
- ogrodzenie o wys.150cm z podwójną furtką
- ogrodzenie o wys. 400cm

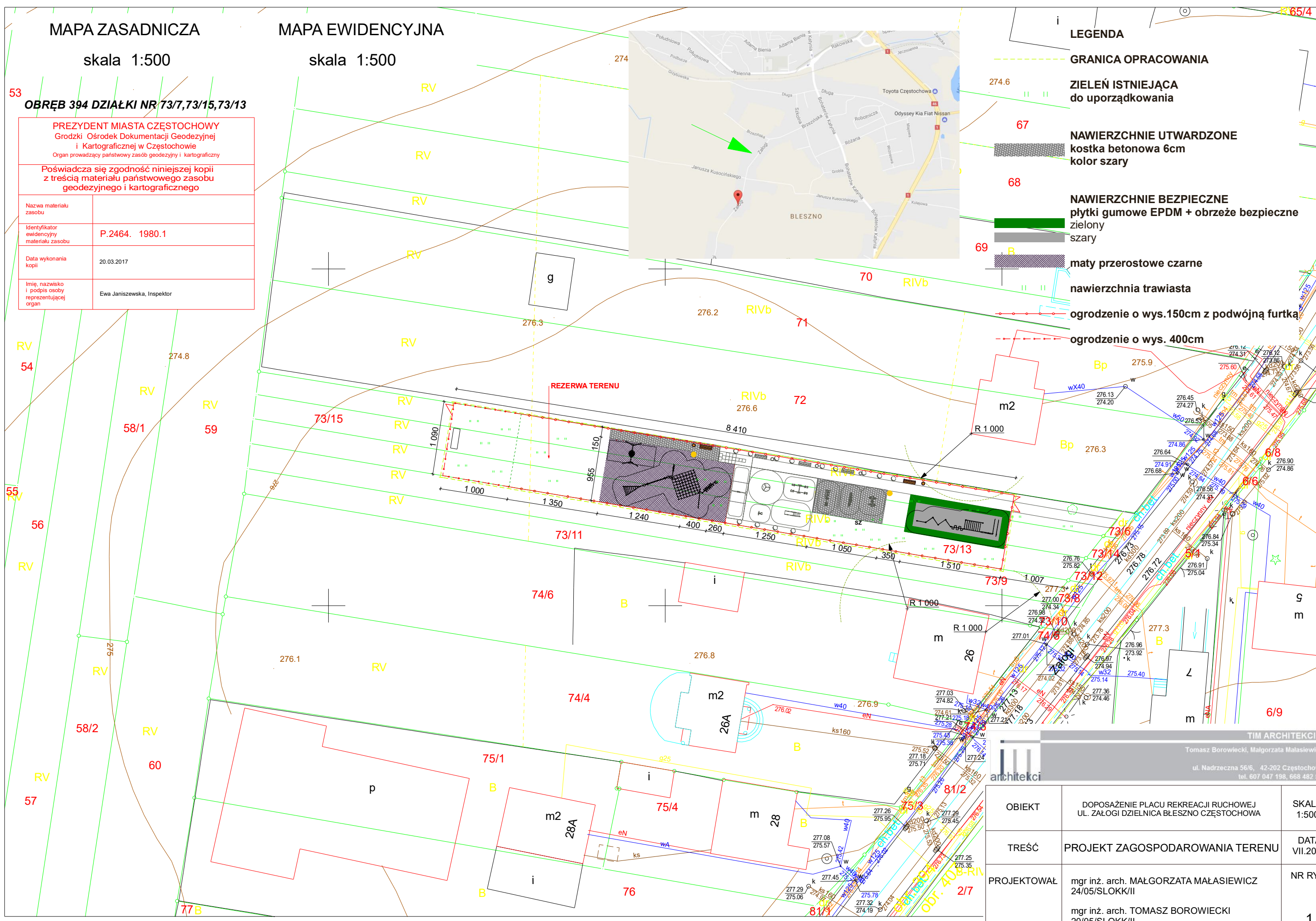

TIM ARCHITEKCI S.C.
Tomasz Borowiecki, Małgorzata Małasiewicz
ul. Nadrzeczna 56/6, 42-202 Częstochowa
tel. 607 047 198, 668 482 532

OBIEKT	DOPOSAŻENIE PLACU REKREACJI RUCHOWEJ UL. ZAŁOGI DZIELNICA BLESZNO CZĘSTOCHOWA	SKALA 1:500
TREŚĆ	PROJEKT ZAGOSPODAROWANIA TERENU	DATA VII.2020
PROJEKTOWAŁ	mgr inż. arch. MAŁGORZATA MAŁASIEWICZ 24/05/SLOKK/II mgr inż. arch. TOMASZ BOROWIECKI 20/05/SLOKK/II	NR RYS. 1

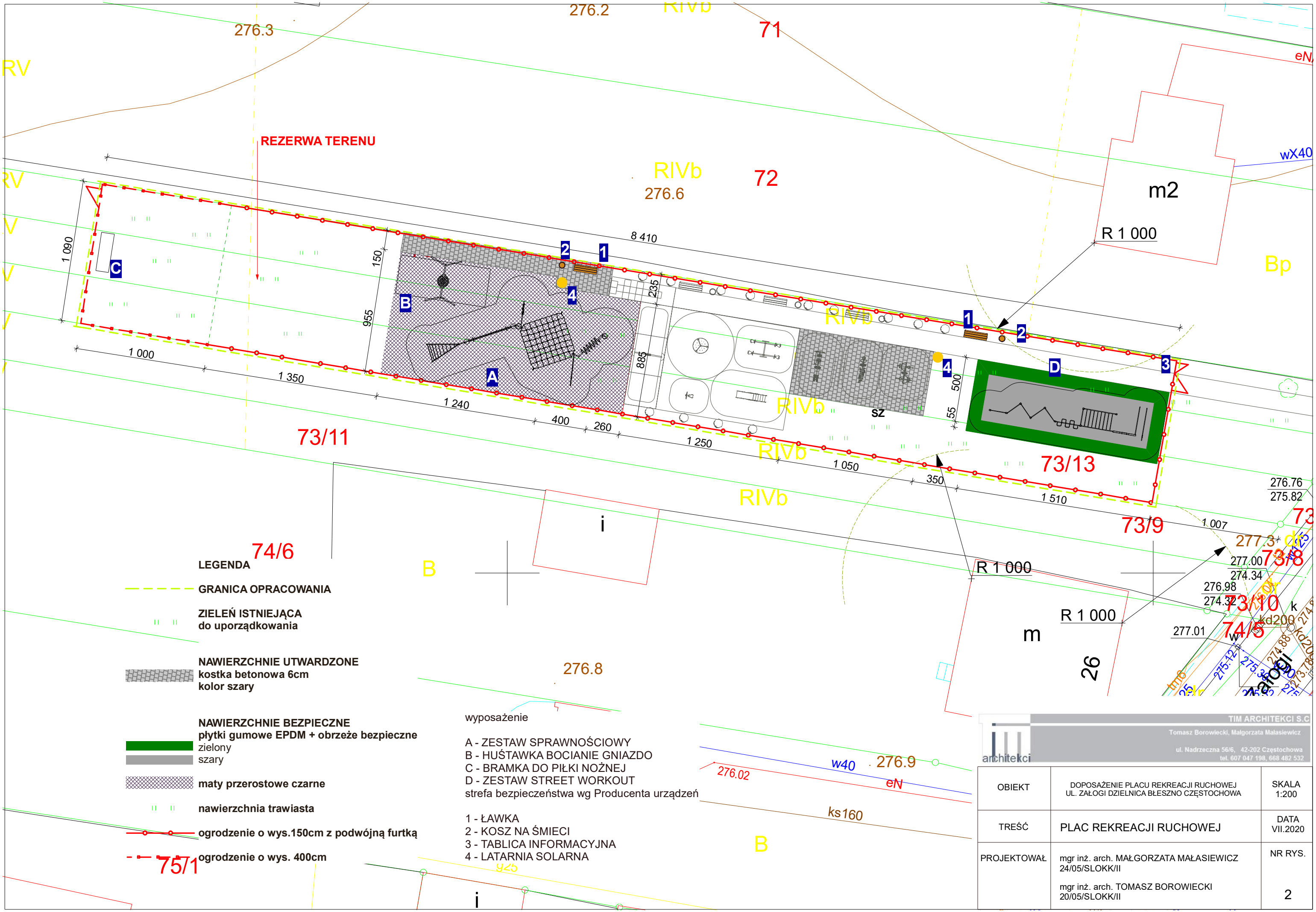

74/6
LEGENDA

- GRANICA OPRACOWANIA
- || ZIELEŃ ISTNIEJĄCA do uporządkowania
- NAWIERZCHNIE UTWARDZONE kostka betonowa 6cm kolor szary
- NAWIERZCHNIE BEZPIECZNE płytki gumowe EPDM + obrzeże bezpieczne zielony
- szary
- maty przerostowe czarne
- || nawierzchnia trawiasta
- o- ogrodzenie o wys.150cm z podwójną furtką
- o- 75/1 ogrodzenie o wys. 400cm

- wyposażenie
- A - ZESTAW SPRAWNOŚCIOWY
 - B - HUŚTAWKA BOCIANIE GNIAZDO
 - C - BRAMKA DO PIŁKI NOŻNEJ
 - D - ZESTAW STREET WORKOUT
- strefa bezpieczeństwa wg Producenta urządzeń
- 1 - ŁAWKA
 - 2 - KOSZ NA ŚMIECI
 - 3 - TABLICA INFORMACYJNA
 - 4 - LATARNIA SOLARNA

TIM ARCHITEKCI S.C.
Tomasz Borowiecki, Małgorzata Małasiewicz
ul. Nadrzeczna 56/6, 42-202 Częstochowa
tel. 607 047 198, 668 482 532

OBIEKT	DOPOSAŻENIE PLACU REKREACJI RUCHOWEJ UL. ZAŁOGI DZIELNICA BŁESZNO CZĘSTOCHOWA	SKALA 1:200
TREŚĆ	PLAC REKREACJI RUCHOWEJ	DATA VII.2020
PROJEKTOWAŁ	mgr inż. arch. MAŁGORZATA MAŁASIEWICZ 24/05/SLOKK/II mgr inż. arch. TOMASZ BOROWIECKI 20/05/SLOKK/II	NR RYS. 2